



ÄGARENS HANDBOK

AXOPAR 45 XC CROSS CABIN

MODELLÅR 2022-2026

AXOPAR

Innehållsförteckning

1 Inledning.....	5
1.1 Syftet med denna handbok.....	5
1.2 Säkerhetssymboler.....	5
1.3 Dokumentkonventioner.....	6
1.4 Upphovsrätt.....	6
1.5 Ansvarsfriskrivning.....	6
1.6 Garanti.....	7
2 Säkerhet.....	8
2.1 Säker och ansvarsfull båtdrift.....	8
2.2 Säkerhetsschema.....	10
2.3 Brandskydd och -kontroll.....	10
2.3.1 Brandsläckningsutrustning.....	11
2.3.2 Båtagarens och användarens ansvar.....	12
2.3.3 Kontrollista: Brand i motorn.....	12
2.3.4 Kontrollista: Efter brand.....	12
2.4 Kolmonoxid.....	13
2.5 Kolmonoxidmonitor.....	14
2.6 Röklarm.....	15
2.7 Livbåt.....	15
2.8 Säkerhetsmärkningar ombord.....	15
3 Produktöversikt.....	24
3.1 Användningssyfte.....	24
3.2 Identifikation.....	24
3.3 Tillverkarskylt.....	25
3.4 CE-certifiering.....	26
3.5 Mått och vikt.....	26
3.6 Båtens layout.....	28
4 Produktbeskrivning.....	31
4.1 Stabilitet och flytförmåga.....	31
4.1.1 Tömning.....	31
4.1.2 Öppningar i skrov och däck.....	31
4.1.3 Länssystem.....	33
4.1.3.1 Länspumpar och utlopp.....	34
4.2 Tekniska system.....	35
4.2.1 Elektriskt system.....	35
4.2.2 12V-system.....	36

4.2.3 Huvudbrytare.....	37
4.2.4 Säkringar för direktmatning.....	39
4.2.5 Säkringar.....	39
4.2.6 Starkströmssäkringar.....	41
4.2.7 Batterier.....	41
4.2.7.1 Laddning av batterier.....	42
4.2.7.2 Vinteruppläggning.....	42
4.2.7.3 Rengöring av batterier	42
4.2.8 110/230V-system.....	43
4.2.9 Bränslesystem.....	44
4.2.9.1 Tanka båten.....	45
4.2.9.2 Underhåll av bränslesystemet.....	45
4.2.10 Septiskt system.....	46
4.2.10.1 Toaletsits.....	46
4.2.10.2 Septiktank.....	47
4.2.10.3 Sumpump för dusch.....	48
4.2.11 Bogpropeller.....	48
4.3 Tillvalsutrustning.....	48
4.3.1 Färskvattensystem.....	48
4.3.2 Värmesystem.....	50
4.3.3 Luftkonditionering.....	51
4.3.4 Navigationssystem.....	52
4.3.4.1 VHF-utrustning.....	52
4.3.4.2 Radar.....	53
4.3.5 Ankarspel.....	53
4.3.6 Underhållsladdning med solpanel.....	54
4.3.7 Takräcken.....	55
4.3.8 Sökljus.....	55
4.3.9 Solskydd.....	55
4.3.10 Axopar-anslutning.....	55
5 Transport.....	57
5.1 Lyfta båten.....	57
5.2 Transport och förvaring av båten.....	58
6 Drift.....	60
6.1 Hantering av apparater.....	60
6.1.1 Styrkonsol.....	60
6.1.2 Styrkonsolens kopplingspanel.....	61
6.1.3 Vindrutetorkare.....	62
6.1.4 Styrsystem.....	62
6.1.4.1 Kontrollera och fylla på olja.....	62
6.1.4.2 Underhåll av styrsystemet.....	63

6.1.5 Gasreglage.....	63
6.1.5.1 Trimma och luta.....	63
6.1.6 Starta motorn.....	63
6.1.7 Styrning med joystick.....	64
6.2 Vridbara säten – förar- och passagerarsäten.....	65
6.3 Inspektera båten.....	65
6.3.1 Kontrollista: Reguljär inspektion innan båten lämnar hamn.....	66
6.3.2 Kontrollista: Efter att båten använts.....	66
6.4 Hantering av båten.....	67
6.4.1 Kontrollista: Hantering av båten innan den lämnar hamn	67
6.4.2 Lämna bryggan	67
6.4.3 Navigera båten.....	68
6.4.3.1 Nödstopp.....	68
6.4.3.2 Navigera med hög hastighet.....	68
6.4.3.3 Navigera i kraftig sjögång.....	69
6.4.3.4 Manövrera i trånga farleder.....	70
6.4.4 Sikt från förarplatsen.....	70
6.4.5 Använda trimplanen.....	71
6.5 Förebygga fall överbord.....	71
6.6 Ankring, dockning och förtöjning.....	73
6.6.1 Fästpunkter.....	73
6.6.2 Dockning.....	74
6.6.3 Kontrollista: Innan ankring	74
6.6.4 Bogsering och förtöjning.....	75
7 Underhåll.....	76
7.1 Rengöring och underhåll av gelcoat-beläggningen.....	76
7.2 Antifouling.....	78
7.3 Underhåll av innerutrymmen.....	79
7.3.1 Träinredning.....	79
7.3.2 Plast och målade ytor.....	79
7.3.3 Tyger.....	79
7.3.4 Dörrar och luckor.....	79
7.4 Underhålla täckningen.....	79
7.4.1 Rengöra täckningen.....	80
7.5 Skydda metalledlar under vatten.....	80
7.6 Förhindra korrosion.....	81
7.7 Förebygga frostsador.....	81
7.8 Kontrollista: Bocka av inför vintern.....	81
7.9 Kontrollista: Innan sjösättning.....	82
7.10 Korrektivt underhåll.....	82
7.10.1 Kritansamling.....	82
7.10.2 Repor och hack.....	83

7.10.3 Fläckar.....	83
7.10.4 Djupa märken, urgröpingar och hål.....	83
8 Miljö.....	84
8.1 Krav för Nordamerika.....	84
9 Kontrollistor.....	85
9.1 Kontrollista: Brand i motorn.....	85
9.2 Kontrollista: Efter brand.....	85
9.3 Kontrollista: Efter jordning.....	85
9.4 Kontrollista: Reguljär inspektion innan båten lämnar hamn.....	86
9.5 Kontrollista: Efter att båten använts.....	87
9.6 Kontrollista: Hantering av båten innan den lämnar hamn	87
9.7 Kontrollista: Innan ankring	87
9.8 Kontrollista: Bocka av inför vintern.....	88
9.9 Kontrollista: Innan sjösättning.....	89
9.10 Kontrollista: Bränslesystem.....	89
9.11 Underhållslogg.....	89

1 Inledning

1.1 Syftet med denna handbok

Ägarens handbok innehåller viktig information och anvisningar för användning av båten.

I ägarens handbok hittar du viktig information som hjälper dig att använda och underhålla din båt. Handboken innehåller detaljerad information om båten och de installerade systemen, samt allmän information om hantering och underhåll av båten. Den senaste versionen av handboken finns tillgänglig i elektroniskt format på tillverkarens webbplats.

Läs igenom handboken noggrant och bekanta dig med båten innan du börjar använda den. Försäkra dig även om att förutsedda vind- och vågförhållanden motsvarar båtens designkategori, samt att du och besättningen är i stånd att hantera båten i dessa förhållanden.



Ägarens handbok ersätter inte kunskaper om sjösäkerhet eller gott sjömanskap.

Om detta är din första båt eller om denna båttyp är ny för dig, försäkra dig om att kunna hantera båten innan du ger dig ut för första gången.

Fråga din båthandlare, de lokala båtklubbarna och nationella motorbåts- eller yachtforeningar för att få information om lokala sjöskolor och godkända instruktörer. De kan också ge information om specifika lokala bestämmelser om frågor som rör körkort eller behörighet, registrering, försäkring och säkerhetsutrustning.

Ägarens handbok är inte en utförlig underhålls- eller felsökningsguide. Om problem uppstår ska du kontakta båtens tillverkare eller deras lokala representant. När du är i behov av underhåll eller reparationer och ändringsarbeten ska du alltid vända dig till behöriga och utbildade yrkesutövare. Ändringar som kan påverka båtens säkerhetsfunktioner ska utvärderas, utföras och dokumenteras av behöriga specialister. Båtens tillverkare kan inte hållas ansvarig för obehöriga ändringar. Varje ändring av båtens tyngdpunkt (t.ex. högt monterad tung utrustning eller en ny motortyp osv.) har en betydande inverkan på båtens stabilitet, trimning och prestanda.

Förvara handboken på ett säkert ställe och överlämna den till den nya ägaren om du säljer båten. Du kan beställa en ny handbok från leverantören eller ladda ned den från tillverkarens webbsida om den gamla skulle försvinna eller förstöras.

I köpeavtalet eller inköpsordern kan du se köpets omfattning. Om någonting inte skulle fungera på ett tillfredsställande sätt med båten eller utrustningen kan du söka efter eventuella service- eller reparationsåtgärder i servicedokumentet. Kontakta återförsäljaren om du är osäker.

1.2 Säkerhetssymboler

Ägarens handbok innehåller uttalanden om fara, varning och observandum som meddelar användaren eller behörig servicepersonal om potentiella produkt- eller personskador.

Risk definieras som en källa till potentiella personskador.

All onormal användning är förbjuden, vilket inkluderar att avfärda information om säkerhet.



Fara anger en förestående riskfylld situation som, om den inte undviks, **kommer att leda till dödsfall eller allvarliga skador.**

⚠ VARNING

Varning anger en förestående riskfylld situation som, om den inte undviks, **skulle kunna leda till dödsfall eller allvarliga skador**.

⚠ OBSERVERA

Observera anger en potentiellt riskfylld situation som, om den inte undviks, **kan leda till mindre eller måttliga skador**.

NOTERA

Notera anger en potentiell situation som, om den inte undviks, **kan leda till egendomsskada eller ett oönskat resultat eller tillstånd**.



Informationssymbolen uppmärksammar information som klargör eller förenklar ett förfarande.

1.3 Dokumentkonventioner

Enheter

I manualen används SI-enheter i enlighet med ISO 1000. I vissa fall kan andra enheter ha använts vid sidan av.

Ett undantag är vindhastigheten, som enligt Fritidsbåtsdirektivet anges i Beaufort-skalan.

Terminologi

I denna manual anges den högra sidan av skrovet som styrbord (STB) och den vänstra sidan som babord.

1.4 Upphovsrätt

Upphovsrätt ©2026 Axopar Boats. Alla rättigheter förbehålles.

Ägarens handbok skyddas av upphovsrätt som tillhör Axopar Boats. Denna handbok får inte kopieras, helt eller delvis, utan föregående skriftligt tillstånd från Axopar Boats. Materialet innehåller även konfidentiell information som inte får avslöjas till andra utan föregående skriftligt tillstånd från Axopar Boats.

1.5 Ansvarsfriskrivning

Materialet i denna handbok är endast avsett för informationsändamål.

Axopar Boats förbehåller sig rätten att utföra ändringar av produkten utan föregående meddelande för att förbättra produktens tillförlitlighet, funktion, design eller andra egenskaper. Axopar Boats åtar sig inget ansvar för eventuella skador, förluster, kostnader eller utgifter på grund av eller relaterade till användning av handboken eller produkterna som däri beskrivs.

Axopar Boats gör inga utfästelser och lämnar inga garantier avseende handboken, vare sig uttryckliga eller underförstådda, inklusive men inte begränsat till underförstådda garantier gällande säljbarhet och lämplighet för ett visst ändamål.

1.6 Garanti

Båtens begränsade garanti och aktuell kontaktinformation bifogas i ett separat dokument.

Garantianspråk kan göras genom att kontakta återförsäljaren hos Axopar som anges på omslaget.

2 Säkerhet

⚠ VARNING

Båtägaren ansvarar för att all säkerhetsutrustning i båten uppfyller lokala bestämmelser och lagar.

- Nödvändig säkerhetsutrustning måste alltid hållas aktuell och finnas i båten.

Kontrollera den viktigaste säkerhetsutrustningens föredragna placering i avsnittet **Säkerhetsschema**.

⚠ VARNING

Överlastning av båten kan skada motorn, även när den är avstängd.

- Vid lastning av båten ska den rekommenderade maxlasten för båten som visas på tillverkarskylten aldrig överskridas.
- Lasta alltid båten med omsorg och fördela lasten på lämpligt vis så att båten inte får slagsida.
- Placera inte tung utrustning/tungt material högt upp i båten.

Vätskan i de inbyggda tankarna inkluderas inte i maxlasten som anges på tillverkarskylten.

⚠ VARNING

Väl ute i vattnet ska sätena avsedda för passagerare alltid användas.

Överskrid inte maximalt antal personer som tillåts ombord, som anges på tillverkarskylten.

Den sammanslagna vikten för personerna som vistas på båten och respektive bagage får aldrig överskrida båtens maxlast som anges på tillverkarskylten.

⚠ OBSERVERA

Risk för personskador och risk för skador på tak eller takkonstruktioner.

Placera eller fäst inte någon last eller utrustning på taket eller på takkonstruktionerna om det inte finns något specifikt takräcke.

Det är förbjudet att gå på taket eller hänga från takkonstruktionerna.

2.1 Säker och ansvarsfull båtdrift

Vänligen bekanta dig med dessa säkerhetsaspekter innan du använder båten.

Den person som styr båten ansvarar för alla passagerares och andra sjöfarares säkerhet.

⚠ OBSERVERA

Ägaren är ansvarig för att säkerställa att normal drift upprätthålls. Detta innebär att båtens hastighet måste anpassas efter rådande sjöförhållanden och att båten måste användas med gott sjömanskap.

Underlåtelse att följa dessa säkerhetsföreskrifter kan leda till allvarliga skador eller dödsfall.

- Den som styr båten måste vara behörig att framföra en båt av denna typ och storlek.
- Båten får inte styras av en okvalificerad förare eller av en förare som är påverkad av alkohol, droger eller andra substanser som försämrar omdömet.
- Båten ska alltid framföras i hastigheter som inte utsätter människor eller egendom för fara.
- Kaptenen måste ständigt vara medveten om förhållandena runt båten under färd och särskilt före skarpa svängar.
- Vid svåra förhållande som sjögång och vindar, nedsatt sikt och överbelastade vattenvägar, sänk hastigheten, använd lämplig navigationsutrustning och ljus samt håll utkik för att identifiera eventuella faror.
- Var uppmärksam på ditt kölvatten. Det kan utgöra en fara för mindre båtar eller skada förtöjda båtar eller annan egendom. Du är ansvarig för skador som orsakas av ditt kölvatten.
- Tillåt endast passagerare att befinna sig i områden som inte utgör någon fara för dem själva eller för båten.
- Låt inte passagerare befinna sig på de fällbara sätena i aktern, på fenderlådorna i aktern eller på relingen under färd.
- Passagerarna måste förbli sittande när båten är i rörelse.
- Användning av alkohol, droger eller andra substanser som försämrar omdömet utgör ett allvarligt hot mot dig själv och andra. Båtföraren är ansvarig för de ombordvarandes uppförande.
- Båten måste räkna med bärbar personlig flytutrustning (PFD) för alla passagerare ombord.

⚠ VARNING

Hastighetsrisk

Det här är ett högpresterande fartyg vars hastighet måste anpassas till omgivningen. För att garantera dina passagerares säkerhet och komfort, undvik skarpa svängar i hastigheter över 40 knop. Framför aldrig båten i hastigheter som överstiger din förmåga att reagera på överraskande eller oförutsägbara situationer. Kaptenen är alltid ansvarig för att fartyget framförs på ett säkert sätt.

⚠ VARNING

Framför aldrig en båt i en hastighet som du inte känner dig bekväm med.

⚠ FARA

Halkrisk

Däcket kan vara halt när det är vått, även på halkfria ytor. Var extremt försiktig på hala ytor och använd lämpliga skor.

⚠ FARA

Ge dig inte ut med båten i svåra väderförhållanden eftersom det kan leda till allvarliga skador eller dödsfall. Ta dig alltid tillbaka till land innan vädret blir dåligt.

2.2 Säkerhetsschema

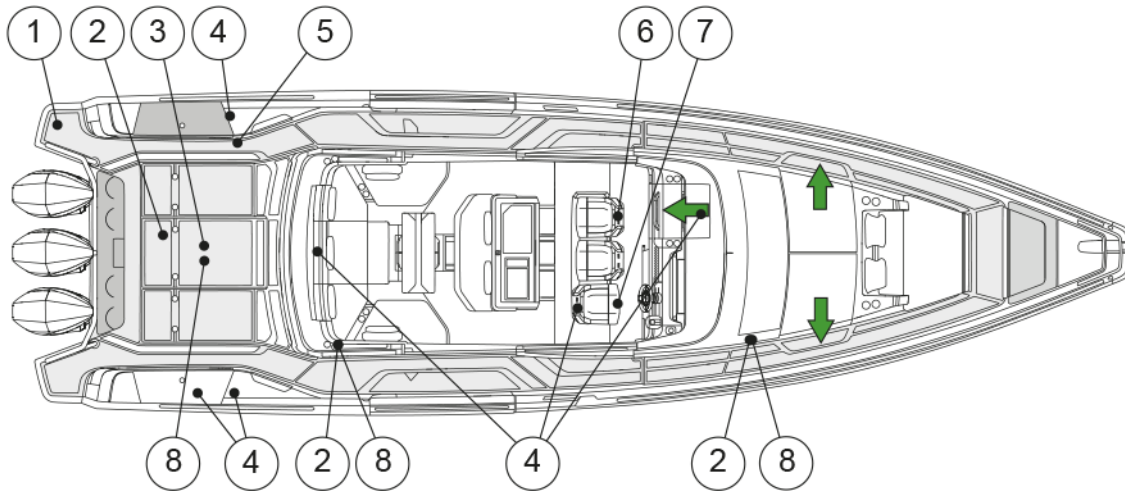

- (1) Badstege
- (2) CO-monitor (även i akterruffen som tillval)
- (3) Förvaring av livbåt
- (4) Brandsläckare
- (5) Fjärrstyrda motorhuvudströmbrytare
- (6) Högvattenlarm
- (7) Fjärrstyrda huvudbrytare
- (8) Brandlarm (även i akterruffen som tillval)
- Utgång

2.3 Brandskydd och -kontroll

De vanligaste brandkällorna är motorn och spisen. Om brand uppstår i båten kan det leda till en explosion.

⚠ VARNING

Eld sprider sig vanligtvis väldigt snabbt – släck elden omedelbart med brandsläckaren på båten!

Se avsnittet **Säkerhetsschema** angående den exakta placeringen av brandsläckare.

Om branden inte går att kontrollera ska du lämna den brinnande båten och rädda liv.

⚠ VARNING

Släck alltid eld genom att beröva elden syre.

Använd inte vatten!

Användning av vatten för att släcka eld med brandfarliga vätskor kan sprida vätskan och förvärra elden.

⚠ VARNING

Om elden når bränsletanken kan en explosion ske som kommer att elda upp ett stort område runt båten.

- Håll slaget rent och kontrollera regelbundet om bränsle- eller gasångor finns eller om bränsle- eller oljeläckor uppstått.
- Häng inte gardiner eller andra brännbara material nära eller ovanför någon utrustning med öppen låga.
- Häng inte gardiner eller andra brännbara material nära eller ovanför gasolspisen eller annan utrustning med bara lågor.
- Lämna aldrig båten obevakad medan spisen eller värmaren är på.
- Tanka aldrig och ersätt aldrig gasbehållare med motorerna på.
- Rök aldrig vid hantering av bränsle eller gas.
- Blockera aldrig utrymningsvägar eller nödutgångar.
- Blockera aldrig åtkomsten till säkerhetsutrustning som bränsleventiler eller huvudströmbrytare.
- Blockera aldrig åtkomsten till brandsläckare, vare sig de är synliga eller dolda.
- Modifiera aldrig båtens system (särskilt el-, bränsle- och gassystem).

2.3.1 Brandsläckningsutrustning

Kontrollera brandsläckningsutrustningens exakta placering i avsnittet **Säkerhetsschema**.

Brandsläckare

Du måste utrusta båten med handbrandsläckare. Brandsläckarnas brandklass måste vara minst följande:

För Axopar AX45 CE-version:

- Bas för förarsits: 8A68B (2 kg)
- Fenderlåda nära motorer: 331B (6 kg + 4 kg eller 4 x 2 kg)
- Förruff: 8A68B (2 kg)
- Tillval akterruff: 8A68B (2 kg)

För Axopar AX45 US-version 4 (+1 med akterruff) typ 5-B, ABC (2lb) på följande platser:

- Bas för förarsits
- Båda fenderlådor i aktern
- Förruff
- Tillval akterruff

Kontrollera brandsläckarnas exakta placeringar i avsnittet **Säkerhetsschema**.



Observera att brandsläckare inte ingår i leveransen från tillverkaren. Innan båten tas i bruk ska den förses med brandsläckare.

Brandfilt

En brandfilt är idealisk för att släcka små bränder och även ett av de bästa alternativen om en persons kläder brinner.

- Förvara en brandfilt ombord på en lättillgänglig plats.

2.3.2 Båtägarens och användarens ansvar

Det är ditt ansvar som båtägare och användare att se till att brandbekämpningsutrustning alltid är tillgänglig.

- Kontrollera brandsläckningsutrustningen regelbundet enligt de intervall som anges för utrustningen.
- Ersätt utgången utrustning omedelbart med motsvarande eller bättre utrustning.
- Anvisa besättningen och gästerna om placeringen och användningen av brandbekämpningsutrustning samt placeringen av utrymningsvägar och nödutgångar.

2.3.3 Kontrollista: Brand i motorn

- Stoppa motorn.
- Styr upp båten mot vinden om möjligt.
- Försäkra dig om att alla passagerare har flytväst.
- Vid behov:
 - Evakueras passagerare.
 - Ring efter sjöräddning.
- Stäng av bränsle- och huvudströmbrytarna.
- Släck elden.
- Vänta tills du är helt säker på att elden är släckt innan du öppnar motorkåpan.
Öppna motorkåpan försiktigt och var beredd att använda den handhållna brandsläckaren vid behov för släckning efter brand.
- Släck eventuellt glödande eld med vatten.

2.3.4 Kontrollista: Efter brand

- Öppna luckor och fönster för bättre ventilation.
- Inspektera båten och dess utrustning och reparera eventuella skador.
- Kontakta lokala myndigheter vid behov.
- Se till att brandsläckningsutrustningen fylls på eller ersätts efter användning.

2.4 Kolmonoxid

⚠ VARNING

Kolmonoxid (CO) är en färglös, luktfri, smaklös och extremt farlig gas.

Alla motorer, generatorer och bränsleförbränningsapparater framställer CO som avgas.

Längre exponering för låga koncentrationer eller väldigt snabb exponering för höga koncentrationer kan orsaka hjärnskada eller dödsfall.

Öppna alla dörrar, gardiner, fönster och luckor för att låta frisk luft cirkulera medan en motor eller generator körs eller annat bränsle förbrukas medan båten är förankrad, förtöjd eller dockad.

Du andas in CO om du känner lukten av motor- eller generatoravgaser. CO kan också förekomma utan lukten av avgaser.

⚠ VARNING

Om CO-larmet aktiveras ska du se till att alla personer ombord lämnar de stängda utrymmena.

- Om avgasångor upptäcks eller om du misstänker en CO-ansamling på båten ska du vidta omedelbara åtgärder för att ventileras ut dessa ångor.
- Stäng av alla motorer och generatorer.
- Öppna alla luckor, fönster och portar för att ventileras.

Ventilationen kan förbättras genom att du ändrar kurs och hastighet för att placera båten mot vinden.

Symptomen på kolmonoxidförgiftning är yrsel, ringande i öronen, huvudvärk, illamående och medvetlöshet. Huden på en förgiftad person blir ofta körsbärsröd.

Eftersom kolmonoxiden är luktfri, färglös och smaklös är det osannolikt att den upptäcks innan någon blivit påverkad.

⚠ FARA

- Om förgiftning med kolmonoxid misstänks ska offret andas in friskluft med djupa andetag.
- Om personen slutar andas, återuppliva.
- Ett offer upplivas ofta, för att sedan återfalla eftersom organen skadas av syrebristen.

Sök omedelbar läkarvård.

Höga nivåer av kolmonoxid kan ackumuleras på följande sätt:

- Avgaser i skrovet blockeras vid låga hastigheter eller om avgasrören ligger under vattenlinjen.
- Om gardiner av segelduk används.
- När vinden blåser avgaser mot båtens passagerare.
- När motorn eller generatorm används i ett slutet utrymme.
- När fören ligger högt.

Farliga koncentrationer av kolmonoxid uppstår då:

- motorns eller generatorns avgassystem läcker,
- otillräckligt med frisk luft cirkulerar där människor befinner sig,
- gaser förflyttar sig från bakre delen av båten till sittbrunnen och hyttområdet.



För att minimera faran med ackumulering av CO när motorn och generatoren är på eller när annat förbränningsbränsle används:

- Se till att ha tillräcklig ventilation när sidogardiner av segelduk eller av fönstertyp används medan båten är igång, förankrad, förtöjd eller dockad.
- Använd alla apparater med förbränningsbränsle som träkol, propan, gasol, CNG eller alkohol för matlagningsanordningar i områden där frisk luft kan cirkulera.
Använd inte sådana enheter utan uppenbar luftcirkulation, i synnerhet i hytten, när båten är förankrad, förtöjd eller dockad.
- Låt inte motorn gå på tomgång längre än 15 minuter åt gången utan att förflytta båten.
- Kontrollera avgassystemet regelbundet. Se tillverkarens bruksanvisning för vidare instruktioner.

2.5 Kolmonoxidmonitor

Båten är utrustad med ett system för övervakning av kolmonoxid.

Kolmonoxidmonitorerna finns i alla boendetrymmen i båten.

- Kontrollera regelbundet att monitorsystemet fungerar. För vidare anvisningar, se tillverkarens bruksanvisning till utrustningen.
- Det är inte möjligt att stänga av CO-monitorn när båten används.

Se beskrivningen av monitorns hörbara och visuella signaler här.



Låg batterispänning kan få kolmonoxidmonitorn att larma.

Drift	Ljudsignal	Visuell signal
Normal	Ingen	Grön lysdiod blinkar varje minut
CO-larm	4 pip, 5 sekunder av – cykeln upprepas	Blinkar rött
Larmfel	Pip var 30:e sekund	Växlande röd/grön blinkning
Signal för slut på livslängd	Pip varje 25:e till 30:e sekund	Röd rött grön grön blinksekvens

2.6 Röklarm

Båten är utrustad med röklarm.

Röklarmet är batteridrivet. När batterinivån är låg kommer röklarmet att börja avge en varningssignal för låg batterinivå.

Röklarm kan avge falsklarm om det finns ånga, kondens eller normal rök eller ångor i dess närhet.

Röklarmet har en inbyggd tystnadsfunktion inbyggd i testknappen. Denna funktion kan vara användbar när oönskat larm orsakas av matlagning eller andra ofarliga källor utlöser larmet. Tystnadsfunktionen tystar larmet tillfälligt och kan aktiveras genom att du trycker på testknappen i cirka 1 sekund. När tystnadsfunktionen är aktiverad går larmet in i viloläge under 10 minuter med reducerad känslighet. Reducerad känslighet indikeras av en röd lysdiod som blinkar var 10:e sekund. När den tidsperioden är slut signalerar enheten att den återgår till normal känslighet med två korta pip. Om röktätheten ökar under tystnadsperioden återgår enheten automatiskt till larmläge.

Röklarm bör bytas ut minst vart femte år.

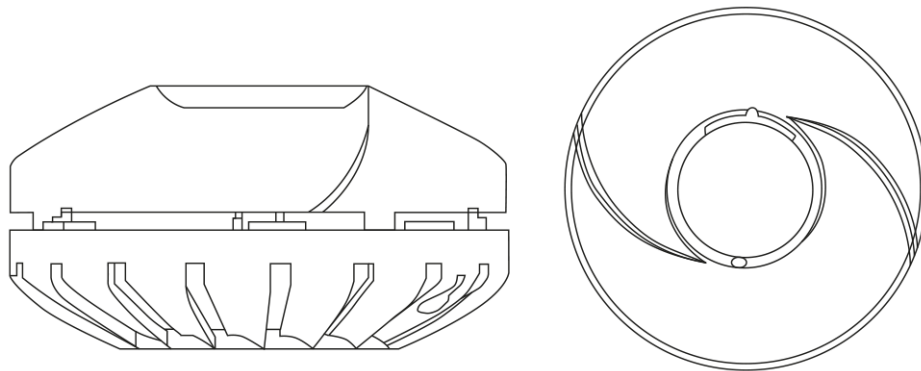

Figur 2.1 Röklarm

2.7 Livbåt

Tillverkaren utrustar inte båten med en livbåt.

Förvaring av livbåt

Om du beslutar dig för att köpa en livbåt ska du förvara den akterut på båten, så att den är lättillgänglig i en nödsituation.

Användning av livbåten

Livbåten ska knytas till båtens akter och vara förberedd för användning.

Vid nödfall är det enklast och säkrast att gå ombord på livbåten från baddäcket. Stäng av motorn innan livbåten tas i bruk.





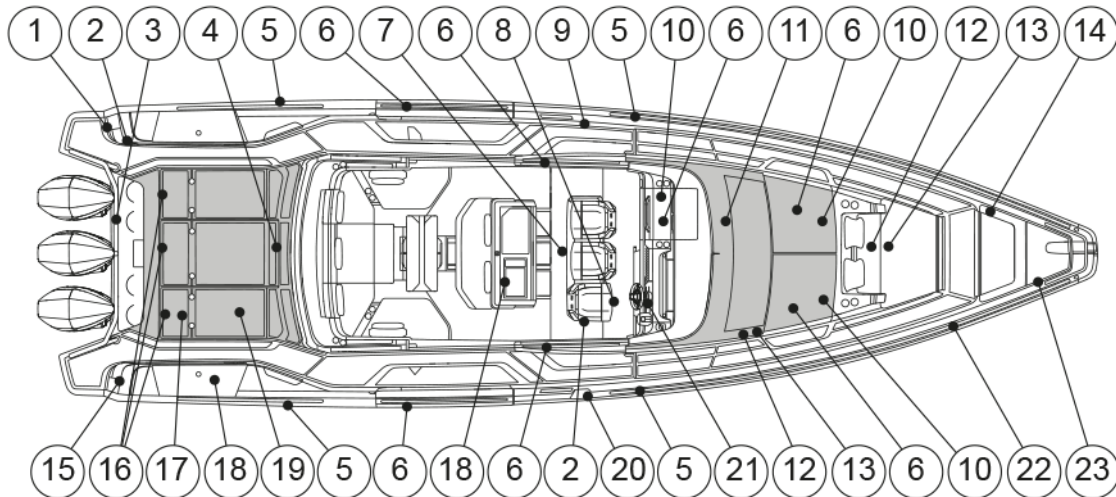

Följ livbåtstillverkarens anvisningar.

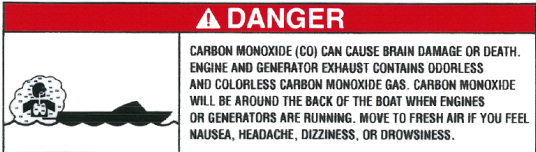
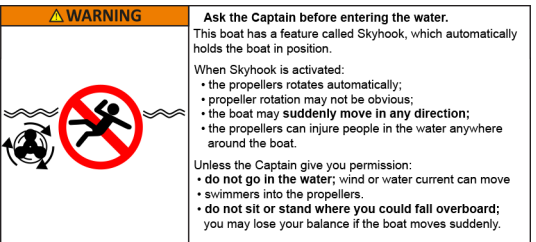

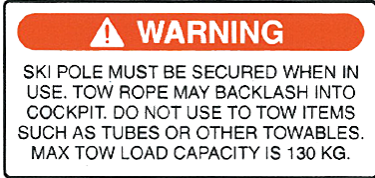

2.8 Säkerhetsmärkningar ombord



I följande bild och tabell visas placeringen och beskrivningen av säkerhetsmärkningarna ombord.

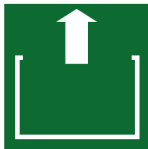





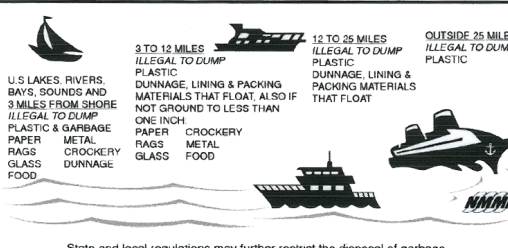

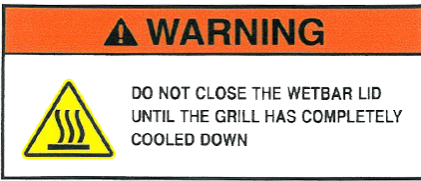

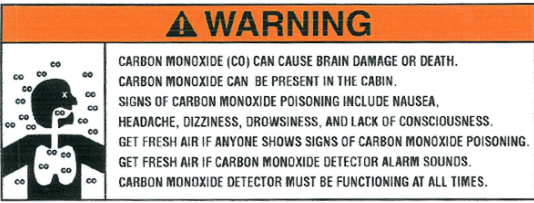
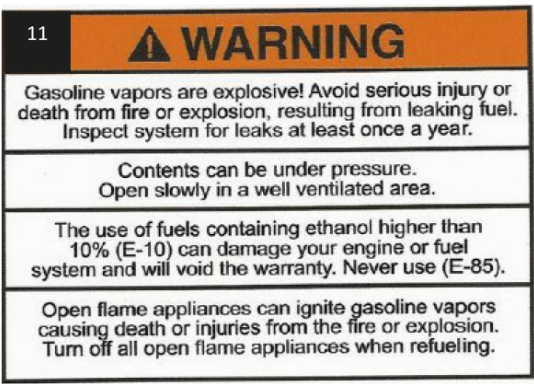
Plats	Märkning	Beskrivning
1	 <p>CONTACT WITH A SPINNING PROPELLER WILL CAUSE SERIOUS INJURY OR DEATH. STAY CLEAR OF BOAT AND STAY OFF SWIM PLATFORM AND BOARDING LADDER WHILE ENGINE IS RUNNING.</p>	<p>Fara</p> <p>Kontakt med en snurrande propeller kommer att orsaka allvarliga skador eller dödsfall.</p> <p>Håll dig undan från båten och undvik badplattformen och badstegen när motorn är igång.</p>
1	 <p>CARBON MONOXIDE (CO) CAN CAUSE BRAIN DAMAGE OR DEATH. ENGINE AND GENERATOR EXHAUST CONTAINS ODORLESS AND COLORLESS CARBON MONOXIDE GAS. CARBON MONOXIDE WILL BE AROUND THE BACK OF THE BOAT WHEN ENGINES OR GENERATORS ARE RUNNING. MOVE TO FRESH AIR IF YOU FEEL NAUSEA, HEADACHE, DIZZINESS, OR DROWSINESS.</p>	<p>Fara</p> <p>Kolmonoxid (CO) kan orsaka hjärnskador eller dödsfall. Motor- och generatoravgaser innehåller luktfri och färglös kolmonoxidgas. Kolmonoxid kommer att finnas bak i båten när motorer eller generatorer är igång. Flytta till frisk luft om du känner dig illamående, har huvudvärk, yrsel eller känner dig dåsig.</p>
1	 <p>Ask the Captain before entering the water. This boat has a feature called Skyhook, which automatically holds the boat in position.</p> <p>When Skyhook is activated:</p> <ul style="list-style-type: none"> the propellers rotates automatically; propeller rotation may not be obvious; the boat may suddenly move in any direction; the propellers can injure people in the water anywhere around the boat. <p>Unless the Captain give you permission:</p> <ul style="list-style-type: none"> do not go in the water; wind or water current can move swimmers into the propellers. do not sit or stand where you could fall overboard; you may lose your balance if the boat moves suddenly. 	<p>Fråga kaptenen innan du går ned i vattnet</p> <p>Båten har en Skyhook-funktion som automatiskt håller båten på plats.</p> <p>När Skyhook är aktiverad:</p> <ul style="list-style-type: none"> Propellrarna roterar automatiskt Propellrarnas rotation kanske inte är uppenbar Båten kan plötsligt röra sig åt vilket håll som helst Propellrarna kan skada människor i vattnet var som helst runt båten <p>Om inte kaptenen ger dig tillåtelse:</p> <ul style="list-style-type: none"> Gå inte ned i vattnet; vind- eller vattenström kan föra badande in i propellrarna Sitt eller stå inte där du kan falla överbord; du kan tappa balansen om båten plötsligt rör sig



Plats	Märkning	Beskrivning
2		Brandsläckare
3		Varning Skidstången måste fästas ordentligt när den används. Bogserlina kan åka in i sittbrunnen. Använd inte för att bogsera föremål som rör eller andra flytredskap. Max dragkapacitet är 130 kg.
4		Fara Solskydd i fören och aktern ska inte användas när båten körs.
5		Lyftområde
6		Varning Om du kör båten med öppen dörr kan det leda till att avgaser kommer in i hytten. Se ägarens handbok för instruktioner om kolmonoxid.
6		Håll stängd under körning.
7		Varning Undvik allvarliga skador eller dödsfall. Övåntad vridning av sätet kan orsaka att passageraren faller. Lås svänganordningen när hastigheten överstiger 8 km/h.
8		Observera Om strömbrytaren stängs av medan motorn är igång kommer generatoren att skadas.

Plats	Märkning	Beskrivning
9		Observera Värmeutsläpp Heta ångor
10		Nödutgång
11		Avstängningsventil för avloppstanken
12		Fara Om du lämnar fönstret öppet kan det leda till att avgaser kommer in i hytten, vilket kan leda till allvariga personskador eller dödsfall.
13	WARNING WATERTIGHT CLOSURE KEEP SHUT WHEN UNDER WAY	Varning Vattentät förslutning. Håll stängd under färd.
14		Varning Håll händerna borta från maskinen. Följ instruktioner om aktivering av fjärrstyrning.
15	DISCHARGE OF OIL PROHIBITED THE FEDERAL WATER POLLUTION CONTROL ACT PROHIBITS THE DISCHARGE OF OIL OR OILY WASTE INTO OR UPON THE NAVIGABLE WATERS OF THE UNITED STATES, OR THE WATERS OF THE CONTIGUOUS ZONE, OR WHICH MAY AFFECT NATURAL RESOURCES BELONGING TO, APPERTAINING TO, OR UNDER THE EXCLUSIVE MANAGMENT AUTHORITY OF THE UNITED STATES, IF SUCH DISCHARGE CAUSES A FILM OR DISCOLORATION OF THE SURFACE OF THE WATER OR CAUSES A SLUDGE OR EMULSION BENEATH THE SURFACE OF THE WATER. VIOLATORS ARE SUBJECT TO SUBSTANTIAL CIVIL PENALTIES AND/OR CRIMINAL SANCTIONS INCLUDING FINES AND IMPRISONMENT. 	Utsläpp av olja är förbjudet Den federala lagen om kontroll av vattenföroreningar förbjuder utsläpp av oljor eller oljigt avfall i eller på farbara vatten i USA, eller vatten i den angränsande zonen, eller som kan påverka naturresurser som tillhör eller står under den exklusiva förvaltningsmyndigheten i USA, om sådant utsläpp orsakar en film eller missfärgning av vattenytan eller orsakar slam eller emulsion under vattenytan. Överträdare är föremål för betydande civilrättsliga påföljder och/ eller straffrättsliga sanktioner inklusive böter och fängelse.

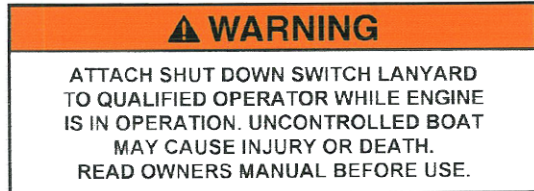
Plats	Märkning	Beskrivning
15	<p>LIQUIDS HERE IT IS ILLEGAL FOR ANY VESSEL TO DUMP PLASTIC TRASH ANYWHERE IN THE OCEAN OR NAVIGABLE WATERS OF THE UNITED STATES. ANNEX V OF THE MARPOL TREATY IS AN</p> <p>INTERNATIONAL LAW FOR A CLEANER, SAFER MARINE ENVIRONMENT. VIOLATION OF THESE REQUIREMENTS MAY RESULT IN CIVIL PENALTY UP TO \$25,000, FINE AND IMPRISONMENT.</p>  <p>U.S. LAKES, RIVERS, BAYS, SOUNDS AND 3 MILES FROM SHORE ILLEGAL TO DUMP PLASTIC & GARBAGE PAPER METAL RAGS CROCKERY GLASS DUNNAGE FOOD</p> <p>3 TO 12 MILES ILLEGAL TO DUMP PLASTIC DUNNAGE, LINING & PACKING MATERIALS THAT FLOAT, ALSO IF NOT GROUND TO LESS THAN ONE INCH PAPER CROCKERY RAGS METAL GLASS FOOD</p> <p>12 TO 25 MILES ILLEGAL TO DUMP PLASTIC DUNNAGE, LINING & PACKING MATERIALS THAT FLOAT</p> <p>OUTSIDE 25 MILES ILLEGAL TO DUMP PLASTIC</p> <p>State and local regulations may further restrict the disposal of garbage</p>	<p>Vätskor här. Det är olagligt för alla båtar att dumpa plastavfall någonstans i havet eller farbara vatten i USA. Bilaga V till Marpol-fördraget är en internationell lag för en renare och säkrare marin miljö. Brott mot dessa krav kan leda till böter på upp till 25 000 USD, böter eller fängelse. I USA:s sjöar, floder, vikar, sund och <u>3 engelska mil från stranden</u> är det olagligt att dumpa plast och sopor, papper, metall, trasor, porslin, glas, stoppning, mat.</p> <p><u>3 till 12 mil:</u> Olagligt att dumpa plast, stoppning, foder och förpackningsmaterial som flyter. Om det inte pressas ihop till mindre än en tum, även papper, porslin, trasor, metall, glas, mat.</p> <p><u>12 till 25 mil:</u> olagligt att dumpa plast, stoppning, foder och förpackningsmaterial som flyter.</p> <p><u>Efter 25 mil:</u> olagligt att dumpa plast.</p> <p>Statliga och lokala bestämmelser kan ytterligare begränsa kassering av sopor.</p>
16		<p>Varning</p> <p>Ingen ventilation tillhandahålls. Bränsleångor är en brand- och explosionsrisk. Förvara inte bränsle eller brandfarliga vätskor här för att undvika skador och dödsfall.</p>
17		<p>Varning</p> <p>Installation av underhållsfria AGM-batterier är endast tillåtet i detta område.</p>
18		<p>Varning</p> <p>Stäng inte locket till baren med diskho förrän grillen har svalnat helt.</p>

Plats	Märkning	Beskrivning
19		<p>Varning</p> <p>Kolmonoxid (CO) kan orsaka hjärnskador eller dödsfall.</p> <p>Kolmonoxid kan finnas i ruffen.</p> <p>Tecken på kolmonoxidförgiftning inkluderar illamående, huvudvärk, yrsel, dåsig het och medvetslöshet.</p> <p>Om någon visar tecken på kolmonoxidförgiftning, för personen till frisk luft.</p> <p>Gå ut i friska luften om kolmonoxidlarmet ljuder.</p> <p>Kolmonoxidetektorn måste vara på hela tiden.</p>
20		<p>Varning</p> <p>Bensinångor är explosiva! Undvik allvarliga skador eller dödsfall från brand eller explosion till följd av läckande bränsle. Sök efter läckor i systemet minst en gång om året.</p> <p>Innehållet kan vara under tryck. Öppna långsamt i ett väl ventilerat utrymme.</p> <p>Användning av bränslen som innehåller mer etanol än 10 procent (E-10) kan skada motorn eller bränslesystemet – detta gör garantin ogiltig. Använd aldrig (E-85).</p> <p>Anordningar med öppen låga kan antända bensinångor och orsaka dödsfall eller skador från brand eller explosion. Stäng av alla anordningar med öppen låga vid tankning.</p>
20		<p>Kanadensisk version</p> <p>Varning</p> <p>Bensinångor kan orsaka bränder eller explosioner. Överfyll inte bränsletanken.</p> <p>Håll båten borta från öppna lågor och gnistor.</p> <p>Starta inte båten om det finns flytande bensin eller ångor.</p> <p>Sätt alltid tillbaka motorkåpan (eller sätet) innan du startar.</p> <p>Varning</p> <p>Undvik allvarliga skador eller dödsfall från brand eller explosion till följd av läckande bränsle.</p> <p>Gör en sökning av läckor i systemet ofta.</p>
20		<p>Notera</p> <p>Endast diesel</p>

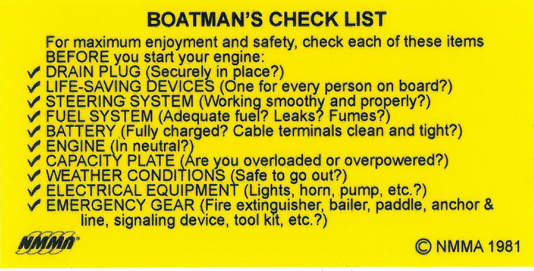
Plats	Märkning	Beskrivning
20	 <p>A blue sign with a white exclamation mark in a triangle, the word "NOTICE" in large white letters, and a black fuel nozzle icon with the words "PETROL ONLY" below it.</p>	Notera Endast bensin
21	 <p>An orange warning sign with a black exclamation mark in a triangle, the word "WARNING" in black, and the following text: "Before activating Skyhook: 1. Check that no one is in the water. 2. Tell passengers not to enter water. Skyhook makes the propellers spin. This can injure swimmers. 8M0034159"</p>	Varning Innan du aktiverar Skyhook: 1. Kontrollera att ingen är i vattnet. 2. Säg till passagerarna att inte gå ned i vattnet. Skyhook får propellrarna att snurra. Detta kan skada badande.
21	 <p>An orange warning sign with a black exclamation mark in a triangle, the word "WARNING" in black, and the following text: "USE CAUTION WITH SKIER IN TOW AS TOW ROPE MAY BACKLASH INTO COCKPIT WHEN RELEASED."</p>	Varning Var försiktig med skidåkare i släptåg eftersom bogserlinan kan komma in i sittbrunnen när den släpps.
21	 <p>An orange warning sign with a black exclamation mark in a triangle, the word "WARNING" in black, and the following text: "QUALIFIED OPERATOR TO BE IN CONTROL AT ALL TIMES. OPERATION BY AN UNQUALIFIED OPERATOR CAN CAUSE LOSS OF CONTROL. THIS MAY RESULT IN SEVERE INJURY, DEATH, OR PROPERTY DAMAGE. BOAT STABILITY AND HANDLING WILL CHANGE WITH WEIGHT DISTRIBUTION. READ OWNERS MANUAL BEFORE USE."</p>	Varning Kvalificerad operatör ska ha kontroll hela tiden. En okvalificerad operatör kan tappa kontrollen. Detta kan resultera i allvarliga skador, dödsfall eller egendomsskador. Båtens stabilitet och manövrering kommer att förändras med viktfördelningen. Läs ägarens handbok före användning.
21	 <p>An orange warning sign with a black exclamation mark in a triangle, the word "WARNING" in black, and the following text: "ATTACH SHUT DOWN SWITCH LANYARD TO QUALIFIED OPERATOR WHILE ENGINE IS IN OPERATION. UNCONTROLLED BOAT MAY CAUSE INJURY OR DEATH. READ OWNERS MANUAL BEFORE USE."</p>	Varning Fäst dödmansgrepplinan till en kvalificerad förare när motorn är igång. En okontrollerad båt kan orsaka skada eller dödsfall. Läs ägarens handbok före användning.
21	 <p>An orange warning sign with a black exclamation mark in a triangle, the word "WARNING" in black, and the following text: "VISIBILITY FROM THE SEATED POSITION AT THIS HELM STATION IS LIMITED. AVOID SERIOUS INJURY OR DEATH FROM COLLISIONS. OPERATION FROM A STANDING POSITION MAY BE NECESSARY TO MAINTAIN LOOKOUTS AS REQUIRED BY RULES OF THE ROAD. READ OWNERS MANUAL."</p>	Varning Sikten i sittande position vid denna styrstation är begränsad. Undvik allvarliga skador eller dödsfall på grund av kollisioner. Du kan behöva styra i stående position för att hålla utkik, enligt vad som krävs i trafiklagen. Läs ägarens handbok.

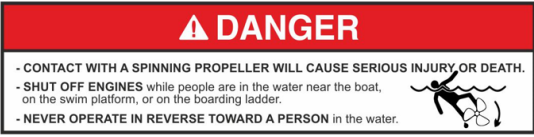
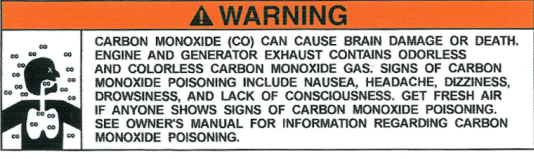
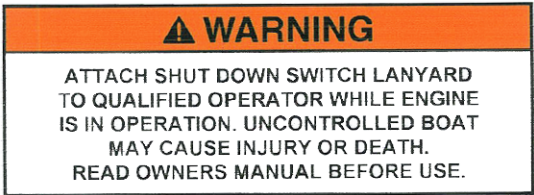
Plats	Märkning	Beskrivning
21	 <p>BOATMAN'S CHECK LIST For maximum enjoyment and safety, check each of these items BEFORE you start your engine: ✓ DRAIN PLUG (Securely in place?) ✓ LIFE-SAVING DEVICES (One for every person on board?) ✓ STEERING SYSTEM (Working smoothly and properly?) ✓ FUEL SYSTEM (Adequate fuel? Leaks? Fumes?) ✓ BATTERY (Fully charged? Cable terminals clean and tight?) ✓ ENGINE (In neutral?) ✓ CAPACITY PLATE (Are you overloaded or overpowered?) ✓ WEATHER CONDITIONS (Safe to go out?) ✓ ELECTRICAL EQUIPMENT (Lights, horn, pump, etc.?) ✓ EMERGENCY GEAR (Fire extinguisher, bailer, paddle, anchor & line, signaling device, tool kit, etc.?)</p> <p> © NMMA 1981</p>	<p>Sjömans checklista</p> <p>För att kunna njuta och upprätthålla säkerheten ska du kontrollera var och en av dessa saker innan du startar motorn:</p> <ul style="list-style-type: none"> – Tömningsplugg (sitter ordentligt på plats?) – Livräddningsenheter (en till varje person ombord?) – Styrsystem (fungerar smidigt och korrekt?) – Bränslesystem (tillräckligt med bränsle? Läckor? Ångor?) – Batteri (fulladdat? Kabelanslutningar rena och sitter fast?) – Motor (i neutral?) – Kapacitetsskylt (för mycket last eller för mycket kraft?) – Elektrisk utrustning (lampor, signalhorn, pump osv?) – Nödutrustning (brandsläckare, öskar, paddel, ankare och lina, signalanordning, verktygsats osv?)
21	 <p>⚠ DANGER</p> <p>- CONTACT WITH A SPINNING PROPELLER WILL CAUSE SERIOUS INJURY OR DEATH. - SHUT OFF ENGINES while people are in the water near the boat, on the swim platform, or on the boarding ladder. - NEVER OPERATE IN REVERSE TOWARD A PERSON in the water.</p>	<p>Fara</p> <ul style="list-style-type: none"> • Kontakt med en snurrande propeller kommer att orsaka allvarliga skador eller dödsfall. • Stäng av motorerna när människor befinner sig i vattnet nära båten, på badplattformen eller på badsteget. • Kör aldrig baklänges mot en person i vattnet.
21	 <p>⚠ WARNING</p> <p>CARBON MONOXIDE (CO) CAN CAUSE BRAIN DAMAGE OR DEATH. ENGINE AND GENERATOR EXHAUST CONTAINS ODORLESS AND COLORLESS CARBON MONOXIDE GAS. SIGNS OF CARBON MONOXIDE POISONING INCLUDE NAUSEA, HEADACHE, DIZZINESS, DROWSINESS, AND LACK OF CONSCIOUSNESS. GET FRESH AIR IF ANYONE SHOWS SIGNS OF CARBON MONOXIDE POISONING. SEE OWNER'S MANUAL FOR INFORMATION REGARDING CARBON MONOXIDE POISONING.</p>	<p>Varning</p> <p>Kolmonoxid (CO) kan orsaka hjärnskador eller dödsfall.</p> <p>Motor- och generatoravgaser innehåller luktfri och färglös kolmonoxidgas.</p> <p>Tecken på kolmonoxidförgiftning inkluderar illamående, huvudvärk, yrsel, dåsighet och medvetslöshet.</p> <p>Om någon visar tecken på kolmonoxidförgiftning, för personen till frisk luft.</p> <p>Se ägarens handbok angående information om kolmonoxidförgiftning.</p>
21	 <p>⚠ WARNING</p> <p>ATTACH SHUT DOWN SWITCH LANYARD TO QUALIFIED OPERATOR WHILE ENGINE IS IN OPERATION. UNCONTROLLED BOAT MAY CAUSE INJURY OR DEATH. READ OWNERS MANUAL BEFORE USE.</p>	<p>Varning</p> <p>Fäst dödmansgrepplinan till en kvalificerad förare när motorn är igång. En okontrollerad båt kan orsaka skada eller dödsfall.</p> <p>Läs ägarens handbok före användning.</p>

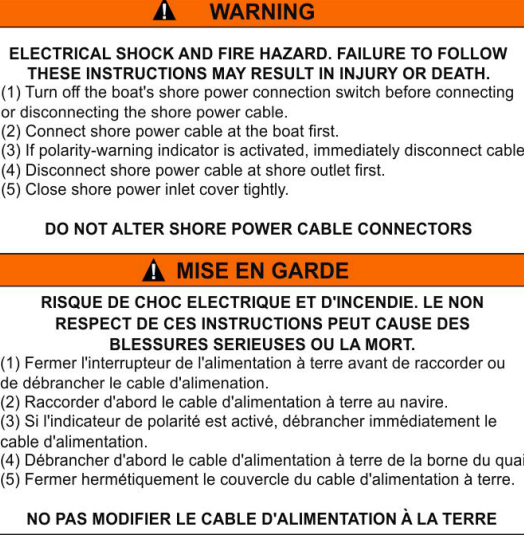
Plats	Märkning	Beskrivning
22		<p>Varning</p> <p>Undvik personskador. Håll dig innanför däckräcken (och grindar) när båten körs.</p>
23		<p>Varning</p> <p>Risk för elektrisk stöt och brand. Underlåtenhet att följa dessa instruktioner kan leda till skada eller dödsfall.</p> <ol style="list-style-type: none"> (1) Slå ifrån båtens landströmbrytare innan du ansluter eller kopplar bort landströmkabeln. (2) Anslut landströmkabeln till båten först. (3) Om polaritetvarningsindikatorn är aktiverad, koppla omedelbart bort kabeln. (4) Koppla först bort landströmkabeln vid landuttaget. (5) Stäng locket till landströmuttaget ordentligt. <p>Ändra inte kontaktorna i landströmkabeln</p>
23		<p>Var uppmärksam på varningarna och läs handboken.</p>

3 Produktöversikt

3.1 Användningssyfte

Båten är avsedd som fritidsbåt och är inte lämplig för yrkesmässig användning.

3.2 Identifikation

Varje båt har en unik identifikationskod på 14 tecken och ett bindestreck.

Kodtextens höjd är 6 mm och den finns placerad på akterns styrbordssida.

Exempel:	Uppgifter
FI – AXOC5100F222	
FI	Tillverkarens land: Finland
-	Bindestreck
AXO	Tillverkare: Axopar Boats
C5	Båtmodell <ul style="list-style-type: none"> • C = XC Cross Cabin • 5 = Axopar 45
100	Båtnummer
F	Tillverkningsmånad <ul style="list-style-type: none"> • A = januari • B = februari • C = mars • osv.
2	Sista siffran i tillverkningsåret
22	Modellår

3.3 Tillverkarskylt

Tillverkarskylten placeras alltid nära båtförarens plats.

DVN har kontrollerat att båten uppfyller kraven i Fritidsbåtsdirektivet och därtill hörande standarder.

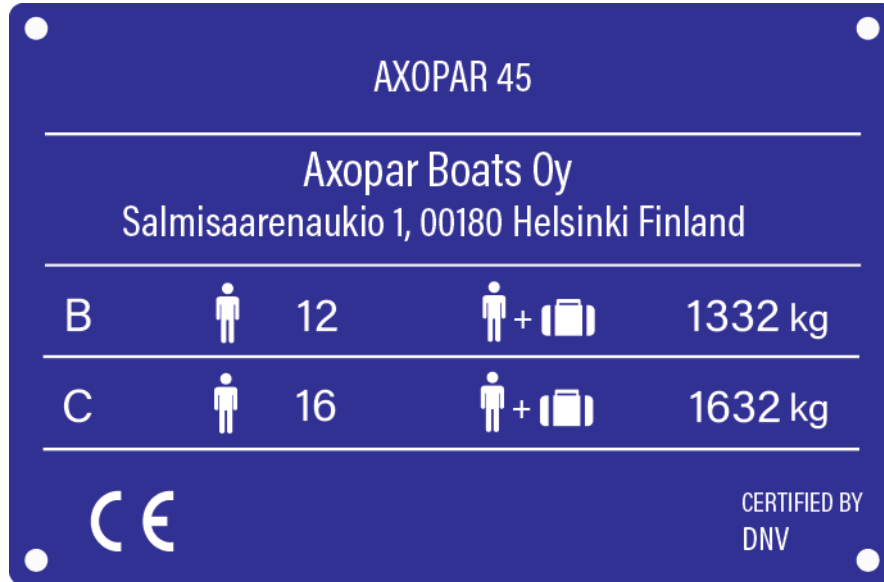

Ny tillverkarskylt gäller från och med början av kalenderåret 2025.

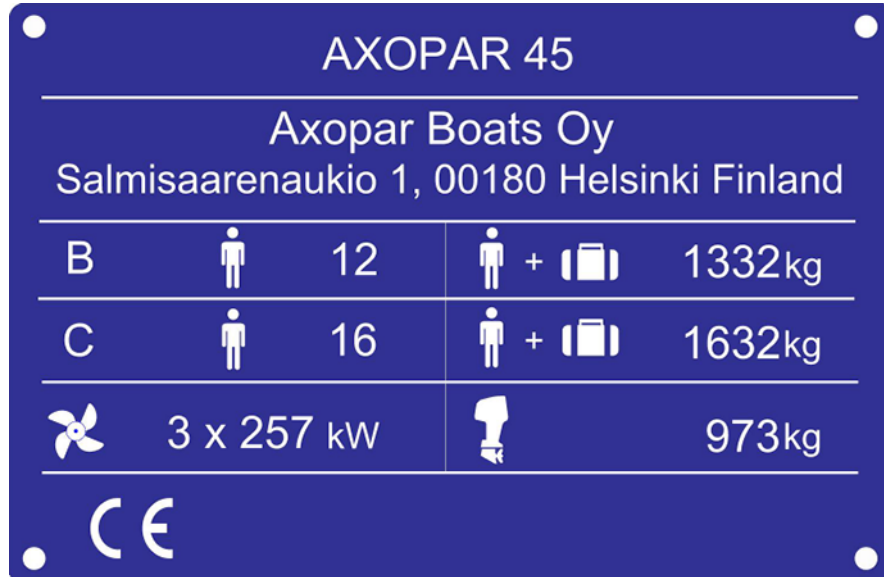

Tillverkarskylten innehåller följande information:

- Båtmodell
- Tillverkarens adress

- Maximalt antal personer ombord
- Maxlast: personers totala vikt inklusive bagage och grundläggande utrustning och exklusive tankinnehåll

3.4 CE-certifiering

Denna båt klassificeras som CE-kategorierna B och C.

Kategorierna avgörs enligt maximalt antal personer som tillåts ombord.

CE-certifieringen anger att båten är utformad och byggd på ett sådant sätt att den bibehåller sin stabilitet och flytförmåga under givna förhållanden och uppfyller viktiga krav som kännetecknar kategorin ifråga. Ett av dessa krav är att båten måste vara enkel att manövrera.

Klassificering av CE-kategori anger även att båten är utformad och konstruerad för att upprätthålla följande parametrar avseende stabilitet, flytförmåga och andra tillämpliga väsentliga krav.

Kategori	Beskrivning
B. Offshore	Båten är utformad för offshore-färder, där förhållanden kan gå ända upp till vindklass 8 på Beaufort-skalan och stora våghöjder upp till 4 meter kan erfaras.
C. Kustfarvatten	Båten är utformad för färder i kustvatten, stora bukter, flodmynningar, sjöar och floder, där förhållanden kan gå ända upp till vindklass 6 på Beaufort-skalan och stora våghöjder upp till 2 meter kan erfaras.

3.5 Mått och vikt

Mått

Mått	SI-enheter	US-enheter
Skrovlängd (LH)	13,91 m	45,64 ft
Total längd (LMAX) (inklusive motorer)	14,13 m	45,93 ft
Skrovbredd (BH)	4,11 m	13,48 ft
Djup vid max. belastning (inklusive motor)	1,2 m	3,94 ft
Höjd från vattenlinjen vid lätt last (inklusive radar, antenner)	5,0 m	16,4 ft
Höjd från vattenlinjen vid lätt last (nedfälld mast)	2,9 m	9,5 ft
Skrovdjup, utan motorer, vid maximal belastning	0,8 m	2,63 ft

Effekt

	SI-enheter	US-enheter
Maximal rekommenderad motoreffekt	3 × 224 kW	3 × 300 hk
• Från och med början av kalenderår 2025 har maximal rekommenderad motoreffekt uppdaterats till	3 × 257 kW	3 × 350 hk
Maximal rekommenderad motorvikt	3 × 313 kg	3 × 690 lb
• Från och med början av kalenderår 2025 har maximal rekommenderad motorvikt uppdaterats till	945 kg	2090 lb

Från och med början av modellår 2026 finns det nu möjlighet att installera dubbla motorer i Axopar 45.

	SI-enheter	US-enheter
Maximal rekommenderad motoreffekt, dubbla motorer	2 × 294 kW	2 × 400 hk
Maximal rekommenderad motorvikt, dubbla motorer	2 × 325 kg	2 × 717lb

Vikt och belastning

	SI-enheter	US-enheter
Skrovvikt (exklusive motorer, batterier, basutrustning)	7430 kg	16380 lb
Vikt för olastad båt med tyngsta tillåtna utombordsmotorer	8600 kg	18956 lb
Inkluderar basutrustning (rep, fendorar, ankare)	111 kg	245 lb
Båtens vikt med maxlast B	11361 kg	25047 lb
Båtens vikt med maxlast C	11661 kg	25708 lb
Rekommenderad maxlast B	2761 kg	6087 lb
Rekommenderad maxlast C	3061 kg	6748 lb

Varav:

	Kategori B		Kategori C	
Maximalt antal personer Standardvikter: • Vuxna: 75 kg • Barn: 37,5 kg	12		16	
Total vikt för alla personer	SI-enheter	US-enheter	SI-enheter	US-enheter
	900 kg	1984 lb	1200 kg	2646 lb

varav

	SI-enheter	US-enheter
Bagage	240 kg	529 lb
Last på takräcken	100 kg	220 lb
Livbåtar	92 kg	203 lb
Massa vid transport (exklusive personvikter, personlig utrustning)	10107 kg	22282 lb

Tankkapacitet

	SI-enheter	US-enheter
Vätska i alla fasta tankar	1429 kg	3150 lb
Bränsletank (nominell volym 1 390 l/368 gal)	1321 l/990 kg	349 gal/2 183 lb
Färskvattentank (nominell volym 2 × 150 l/2 × 40 gal)	285 kg	628 lb
Septiktank (nominell volym 120 l/32 gal)	114 kg	251 lb
Diesel till värmare (tillval, nominell volym 49 l/13 gal)	40 kg	88 lb

Utvärderingen av båtens stabilitet har utförts baserat på maxlasten.

Rekommenderad maxlast består endast av vikten för de komponenter som anges ovan.

3.6 Båtens layout

Båten erbjuder flera däckalternativ. Utrustningens och de tekniska komponenternas upplägg kan variera beroende på de tillbehör som väljs.

Standardbåten har ett öppet akterdäck.

Förruffen på båten är utrustad med måsvingedörrar.

Det finns sidobalkonger på båda sidor av båten. Sidobalkongerna kan sänkas ned för att utöka däckområdet.

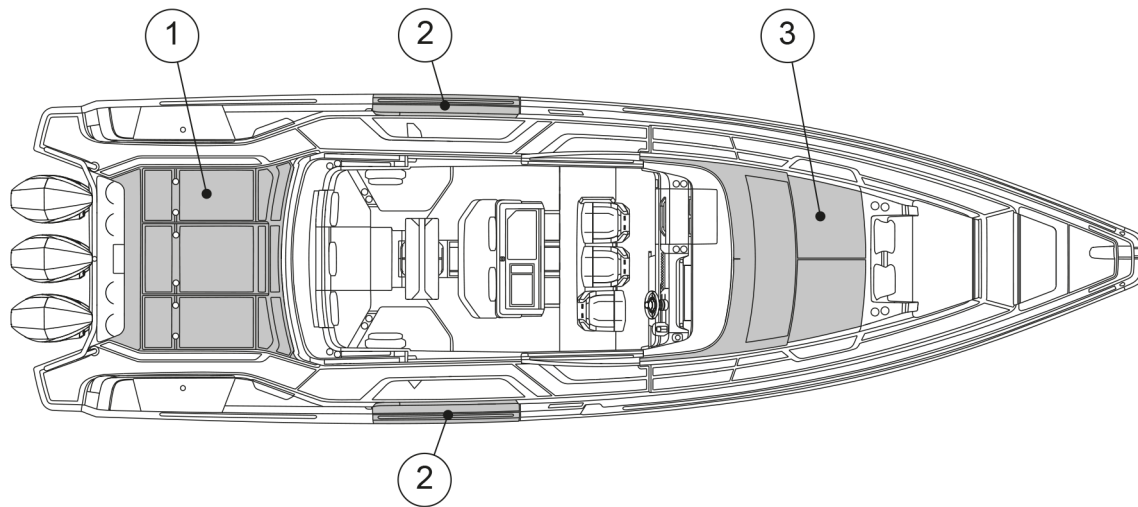

- (1) Akterdäck
- (2) Sidobalkonger
- (3) Måsvingedörrar

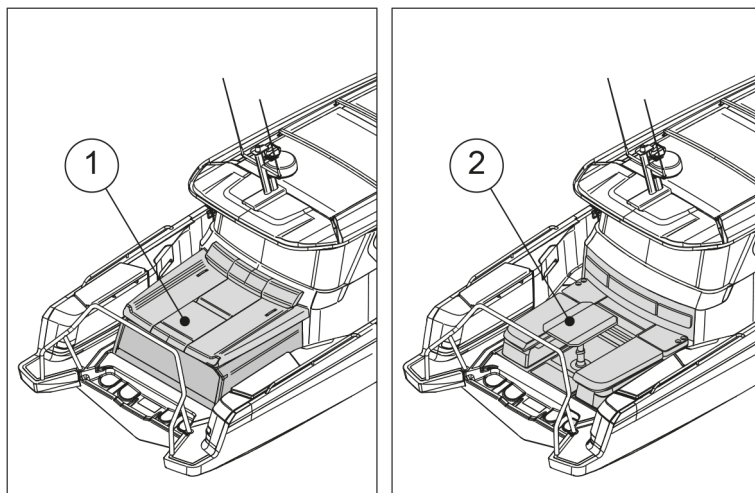

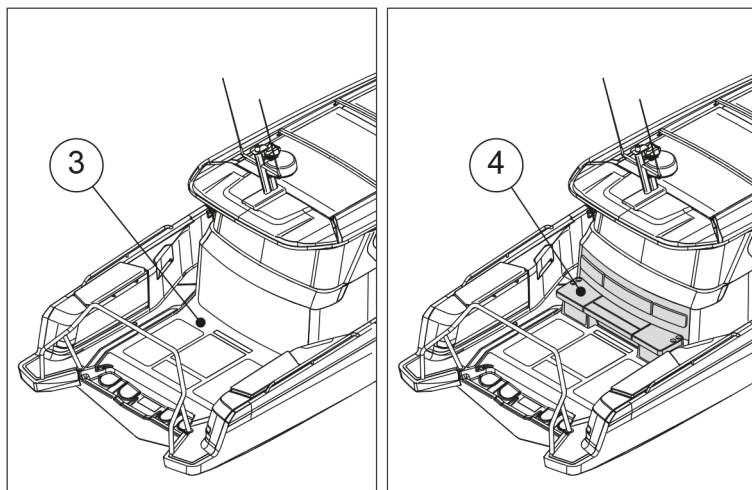

- (1) Akterruff
- (2) U-soffa
- (3) Öppet akterdäck
- (4) Bänk på akterdäck

4 Produktbeskrivning

4.1 Stabilitet och flytförmåga

Var uppmärksam på båtens stabilitet och flytförmåga.

Alla förändringar av viktfordelningen ombord (t.ex. montering av fisketorn eller radar samt byte av motor) kan ha stor påverkan på båtens stabilitet, trimning och prestanda.

- Slagvattennivån ska hållas till ett minimum.
- Båtens stabilitet äventyras vid hög placering av last.

Under stormiga förhållanden ska alla luckor, utrymmen och dörrar hållas stängda för att minimera risken för översvämning.

Brottsjöar innebär en betydlig fara för stabiliteten.

⚠ VARNING

För att undvika risken för översvämning ska sjöventiler alltid hållas stängda när de inte används (t.ex. sjöventilen för spolvattnet från toalettstolen).

4.1.1 Tömning

Båten är konstruerad för att dränera regn och stänkvatten genom det öppna och platta akterdäcket. Blockera inte ett öppet akterdäck med utrustning eller last.

Systemet är utformat på så sätt att vattnet töms från däcket under normalt bruk. Stäng inte kranarna medan båten används eller när båten är dockad i hamn.

NOTERA

Detta självtömmande utrymme är avsett för avlägsnande av vatten som hamnar på däck p.g.a. regn, stänk eller brottsjöar. En del av regnvattnet, liksom vatten som kondenseras i slaget, kan hamna i slaget.

- Lämna inte båten utan uppsikt i vattnet under en längre tid.
- Observera båtens flytposition och töm slaget vid behov.

Om båten lämnas utan uppsikt i vattnet under en längre tid kan den ta skada.

4.1.2 Öppningar i skrov och däck

Det finns flera inlopp i båten med ventiler för öppning och stängning av inloppen.

- Håll dessa inlopp stängda om båten tas ur bruk under en längre tid och öppna dem när båten tas i bruk igen.
- Kontrollera alltid att alla luckor är ordentligt stängda före och efter användning av båten.

- Håll fönster, dörrar, däckluckor, takluckor, ventiler och innerdörrar stängda när båten rör sig. Håll dem ordentligt stängda under stormiga förhållanden för att minimera risken för personskador och inträngning av vatten.
- Under vissa förhållanden och hastigheter är det möjligt att vatten sprutar in genom soltak, luckor och andra öppningar på grund av negativt tryck eller andra effekter.

Denna risk kan minimeras genom att stänga soltak, luckor och andra öppningar.

För att förhindra vattenintrång ska du se till att radarmasten är skyddad om den lämnas i hopfällt läge under förvaring.

⚠ VARNING

Håll alla dörrar och luckor stängda medan båten körs.

Bilden visar de luckor som ska hållas stängda under framfart eller när båten är obemannad.

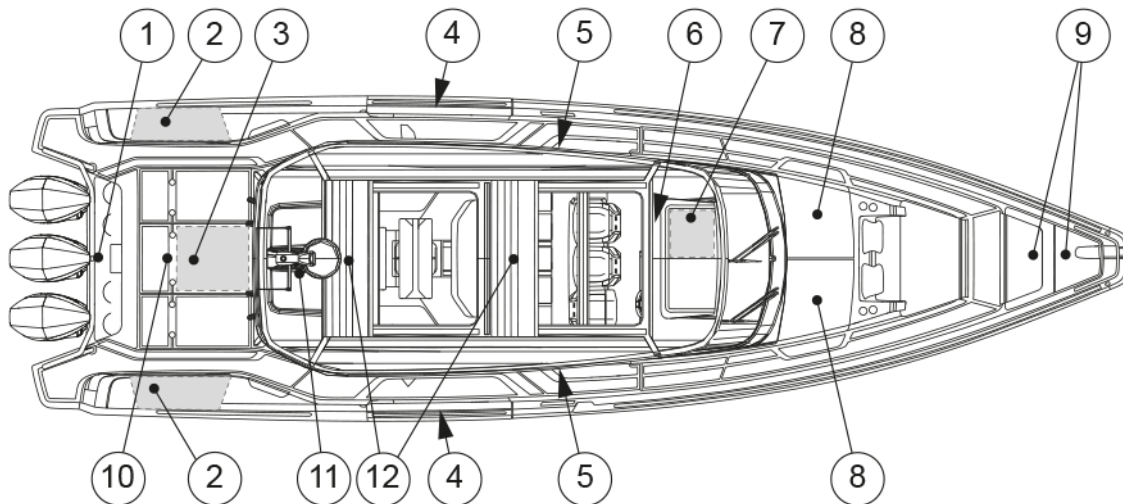

- (1) Inspektionslucka i motorbrunnen
- (2) Luckor till fenderlåda
- (3) Lucka till förvaring
- (4) Sidobalkonger
- (5) Dörrar till huvudhytt
- (6) Dörr till förruffen
- (7) Utloppsventil för septiskt system
- (8) Måsvingedörrar till förruffen
- (9) Luckor till förvaringslåda i bog
- (10) Råvattenintag
- (11) Radarmast
- (12) Öppningsbart tak

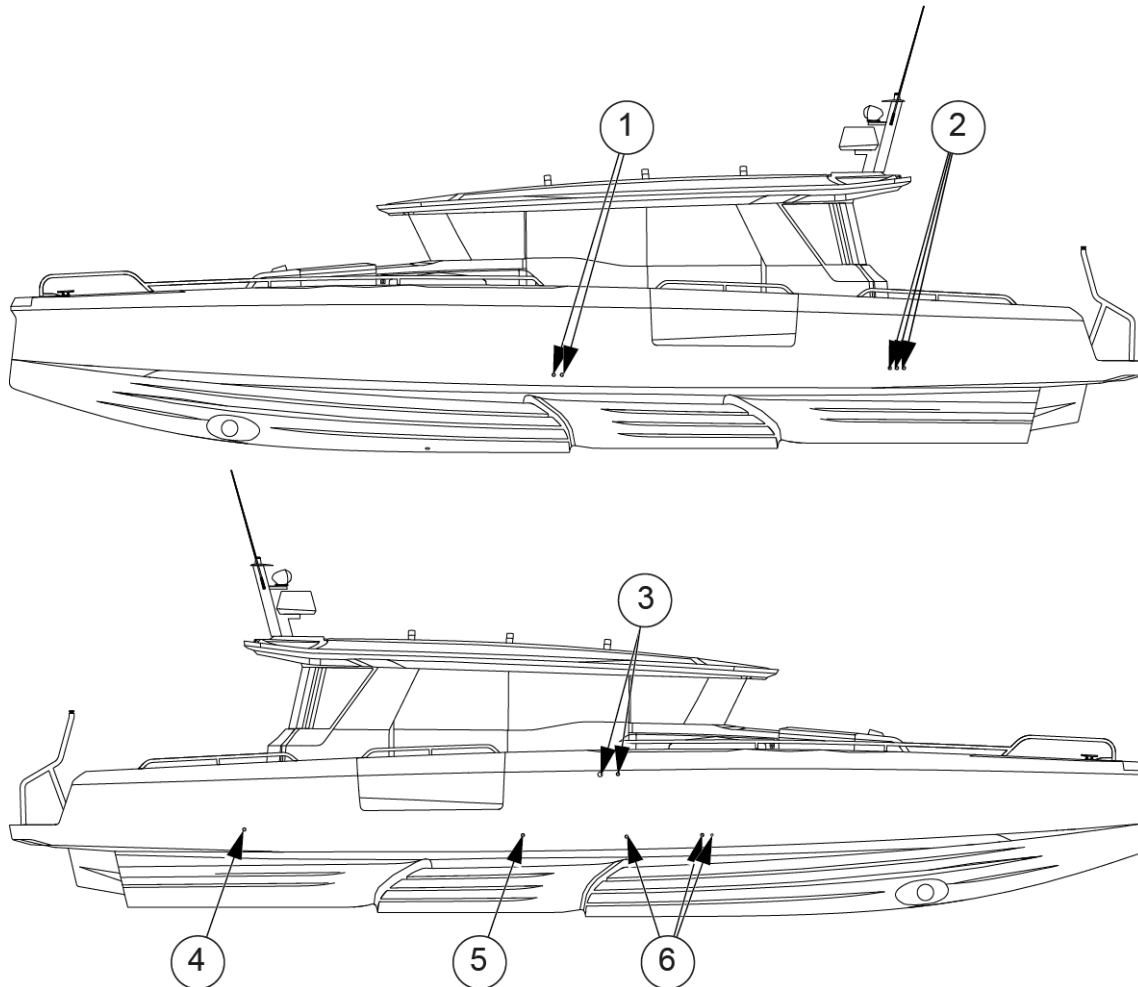

- (1) Länsvattenutlopp
- (2) Utlopp för gråvatten
- (3) Ventilation till bränsletank
- (4) Ventilation till avloppsvattentank
- (5) Gråvatten från bar med diskho
- (6) Bogutlopp för gråvatten

Placeringen och antalet av dessa öppningar beror på nivån av utrustningen i båten.

4.1.3 Länssystem

Länssystemet är utformat för att kunna hålla länsvattennivån på ett minimum. Systemet består av flera pumpar som täcker båtens nedre utrymmen.

Båten är utrustad med både manuella och elektriska länsumpar.

Den manuella länsumpen styrs med sitt handtag.

De dränkbara, elektriska länsumparna är utrustade med en flottör som aktiverar dem automatiskt om vatten kommer in i länsutrymmet. De elektriska länsumparna kan även styras manuellt med hjälp av brytarna på styrkonsolen.

⚠ VARNING

Länssystemet är inte avsett för skadekontroll.

Länssystemets samverkande kapacitet är inte avsedd att kunna länsa båten vid en eventuell skrovskada.

NOTERA

Håll länsområdet rent genom att tvätta det ofta med hjälp av länsrengöringsmedel eller biologiskt nedbrytbar tvål och vatten. När länsen är ren är det avsevärt lättare att upptäcka tecken på läckor eller andra problem som kan uppstå.

NOTERA

- Kontrollera läns pumparnas funktion regelbundet genom att aktivera dem manuellt.
- Rensa intagen från skräp.
- Rensa bort skräp från pumparnas utlopp.

NOTERA

Pumparna får inte köras torra någon längre tid. Då kommer de att skadas.

NOTERA

Undvik nedsmutsning.

Eftersom länssystemet består av flera automatiska pumpar och handpumpar som omfattar alla delar av båten, bör risken för oavsiktligt utsläpp av förorenat vatten med automatiska pumpar minimeras.

Minska regelbundet risken genom att kontrollera att slagvattnet inte innehåller miljöskadliga ämnen såsom olja, diesel eller glykol.

Före varje användning

Försäkra dig om följande:

- Läns pumparna kan arbeta fritt och det finns inga föremål som blockerar driften.
- Vatten kan flöda genom silen och det finns inte smuts eller material som begränsar vattenflödet.
Rengör silen genom att trycka på låsflikarna i pumpmotorn och lyfta av motorenheten.

4.1.3.1 Läns pumpar och utlopp

Läns pump utlopp

Det manuella läns pump utloppet är 33 liter (9 gallon) i minuten.

Det automatiska läns pump utloppet är 34 liter (9 gallon) i minuten.

Vid byte av läns pump ska du se till att det minsta kapacitetskravet är uppfyllt.

Platser för läns pumpar

Den manuella läns pumpens kontrollhandtag finns i förvaringslådan på babords akterdäck.

De elektriska läns pumparna är dränkbara. Två elektriska läns pumpar är placerade under kojen i akterruffen eller under förvaringsluckan. En annan elektrisk läns pump är placerad under förruffens golv.

De elektriska läns pumparna är som standard i automatiskt läge och pumpar ut länsen när flottörbrytaren utlöses. De elektriska läns pumparna kan även startas manuellt från båtens huvudstyrpanel.

En länsypump finns i det tekniska utrymmet. Den används via styrpanelen för det tekniska utrymmet.

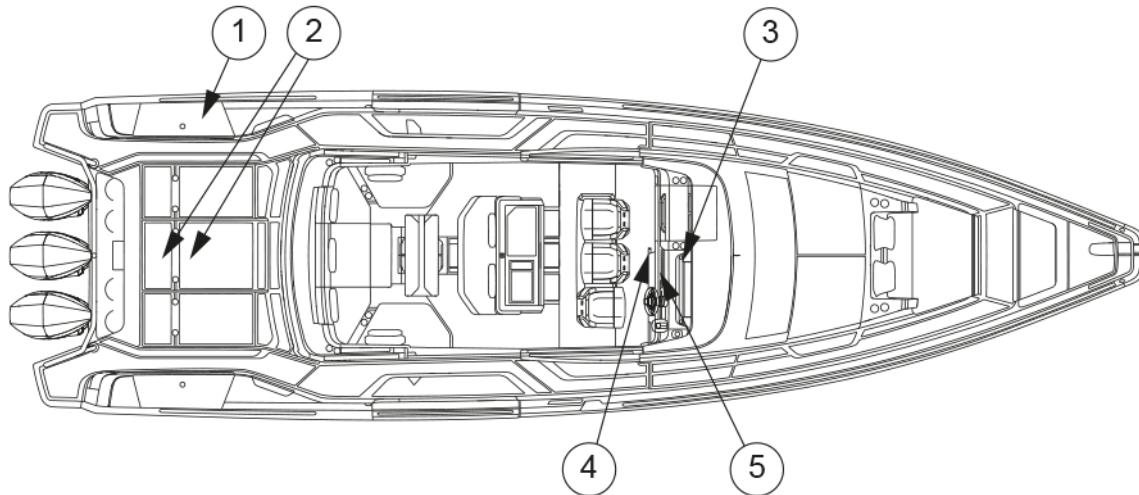

- (1) Manuell länsypump
- (2) Elektriska länsypumpar i akter
- (3) Elektrisk länsypump i för
- (4) Tekniska utrymmets styrpanel
- (5) Länsypumpens styrpanel

4.2 Tekniska system

4.2.1 Elektriskt system

⚠ VARNING

Risk för brand, explosion och elstöt!

Otillbörlig användning av likströms- eller växelströmssystemet kan leda till brand eller explosion.

Otillbörlig användning av växelströmssystem kan leda till elstöt.

Följ anvisningarna noggrant.

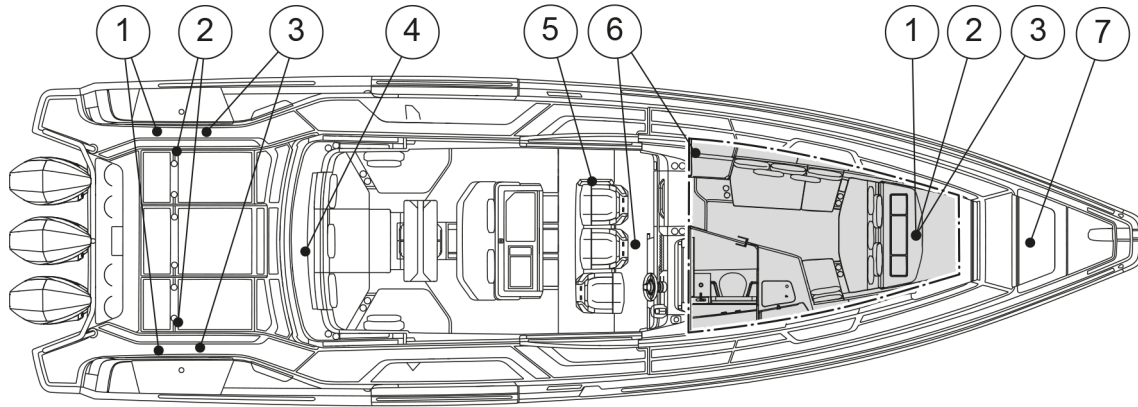

- (1) Högspänningssäkringar
- (2) Huvudbrytare
- (3) Batterier
- (4) Landströmladdare och -säkringar
- (5) Fjärrkontroller till huvudbrytare
- (6) Säkringspanel
- (7) Landströmsuttag

4.2.2 12V-system

Större delen av utrustningen på båten använder 12V-systemet.

12V-systemet består av motordrivna generatorer, batteriladdare för landström, batterier och utrustning.

Strömmen tillförs batterierna via dioder från antingen motorgeneratoren eller landströmladdaren.

För att aktivera kretsarna i 12V-systemet måste huvudbrytarna för dessa kretsar aktiveras och säkringarna vara intakta. När den elektroniska kretsen aktiveras kan utrustningen manövreras från huvudbrytarpanelen.

⚠ VARNING

- Koppla aldrig från huvudströmbrytaren medan motorn är igång eftersom detta kan orsaka skador på generatoren.
- Utför aldrig elinstallationer med strömmen på.
- Modifiera aldrig båtens elektriska system eller scheman. Service och underhåll måste utföras av en behörig elektriker.
- Ändra eller modifiera aldrig den nominella strömstyrkan på överströmsskydden.
- Installera och ersätt aldrig elektrisk utrustning med komponenter som kan orsaka att kretsens nominella märkström överskrids.
- Lämna aldrig båten utan uppsikt när det elektriska systemet är strömfört. Undantag är den automatiska länsumpen, brandskyddet och larmkretsarna.
- Underhåll eventuell skadad utrustning innan du använder den igen.
- Om båten är utrustad med Axopar Connectivity-hårdvara ska batteripolerna kopplas bort före service och underhåll av det elektriska systemet.

4.2.3 Huvudbrytare

Båtens olika elkretsar styrs med hjälp av huvudbrytarna.

Med huvudbrytarna kan du koppla bort batterierna från alla enheter som förbrukar ström. När huvudbrytarna är **On** (på) förs ström till fördelningspanelen och vidare till de olika delarna av båten.

När fjärrbrytarna är aktiva är texten **On** (på) synlig och en lysdiod ovanför texten är tänd.

Enheter som kräver kontinuerlig strömförsörjning förblir aktiva oavsett fjärrbrytarnas läge.

Kretsschemat över båtens elektriska system finns i bilagan **Elektriska scheman**. Huvudbrytarnas placering visas i avsnittet **Elektriskt system**.

Strömförsörjningen till motorerna och enheterna aktiveras genom att dra start- eller servicebrytaren till dess nedre läge och trycka på knappen **On** (på). Det finns en fjärrbrytare för varje motor och en brytare för servicebatterierna. Bogpropellern eller ankarspelet (tillval) har en separat fjärrbrytare.

De manuellt manövrerade huvudströmbrytarna är placerade under akterdäck, bakom luckor. Dessa brytare är endast till för nödsituationer. Under normala förhållanden ska du använda brytarna i styrkonsolen.

Ström matas till motorn genom att du skjuter startbrytaren till läget **On** (på). Ström matas till annan utrustning genom att du skjuter servicebrytaren till läget **On** (på). Ström matas till bogpropellern och ankarspelet genom att du skjuter aux-brytaren till läget **On** (på).

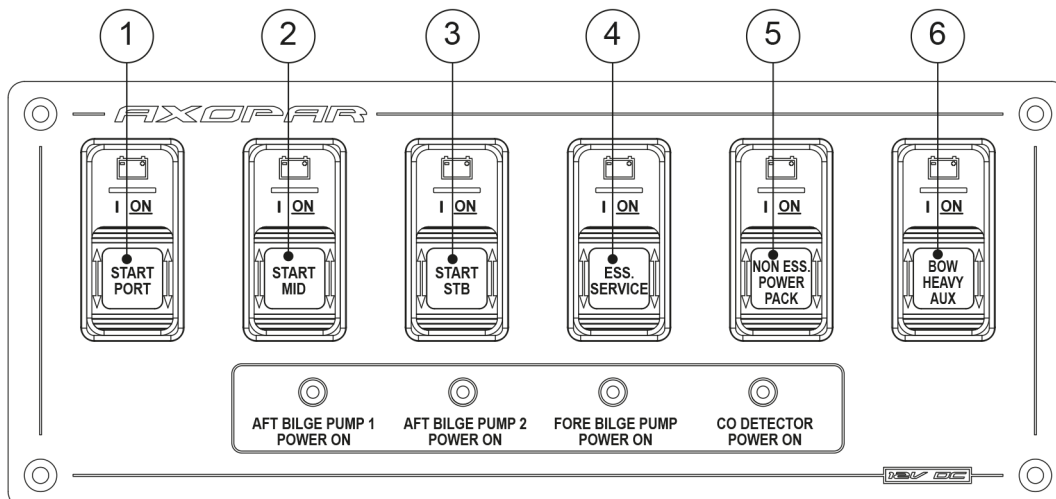

- (1) Babords (PORT) motorbatteri
- (2) Mitten (MID) motorbatteri
- (3) Styrbords (STB) motorbatteri
- (4) Servicebatteri
- (5) Batteripaket
- (6) Extrabatteri vid tung belastning

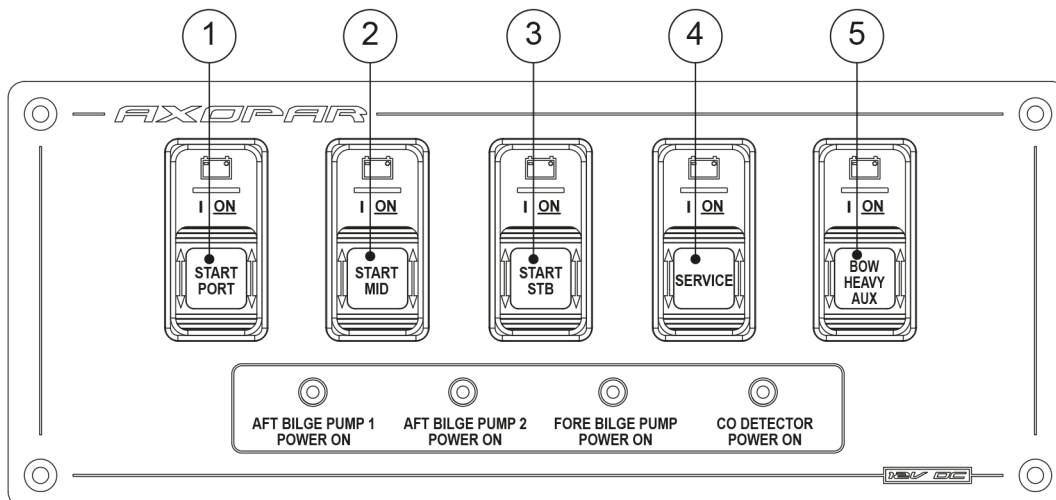

- (1) Babords (PORT) motorbatteri
- (2) Mitten (MID) motorbatteri
- (3) Styrbords (STB) motorbatteri
- (4) Servicebatteri
- (5) Extrabatteri vid tung belastning

4.2.4 Säkringar för direktmatning

Vissa enheter i båten strömförsörjs med brytare för direktmatning. Brytarna för direktmatning är avsedda för sådan utrustning som behöver ström även när huvudbrytarna är av.

En brytare sätts på genom att trycka den nedåt och stängs av genom att trycka den uppåt. När en kortslutning eller ett avbrott uppstår i elkretsen slås brytaren **Off** (av). Brytaren kan slås på igen genom att trycka ned den till läget **On** (på). Slå inte på brytaren igen förrän du hittat orsaken till avbrottet.

Brytarna för direktmatning måste lämnas på även då strömmen i andra kretsar är av. En apparat som stängs av alltför tidigt kan överhettas och ta skada.

VARNING

Om brytare för direktmatning stängs av kan enheten (exempelvis värmaren) skadas och fatta eld, eftersom enheterna har en ventilationsfunktion som fungerar även när enheten är avstängd.

- Försäkra dig om att enheten kylts av innan du stänger av den helt och hållet. Se handboken till respektive enhet för mer information.

4.2.5 Säkringar

Säkringspanelen innehåller säkringarna till båtens utrustning.

Säkringarna utgörs av utlösningbrytare som bryter kretsen och hoppar upp när de utlöses. Återställ brytaren först när du hittat orsaken till utlösningen. Efter det kan du trycka ned brytaren igen.

VARNING

Innan du ansluter en elkrets, försäkra dig om att kretsen inte är skadad och att det inte kommer att uppstå kortslutning eller brand på grund av möjliga skador i kretsen. Alla skador i utrustning måste underhållas eller bytas ut innan enheten kan tas i bruk igen.

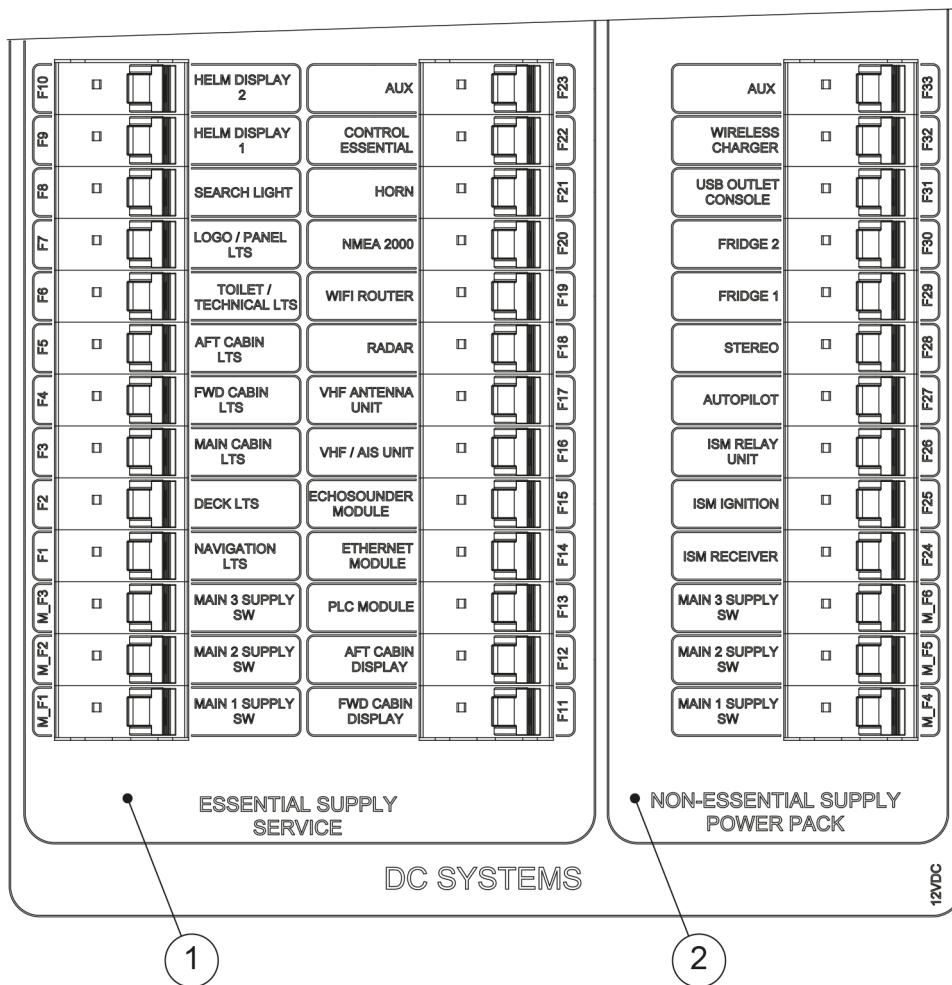

- 1 Nödvändig försörjning, servicebatteri
- 2 Icke-nödvändig försörjning, strömpaket

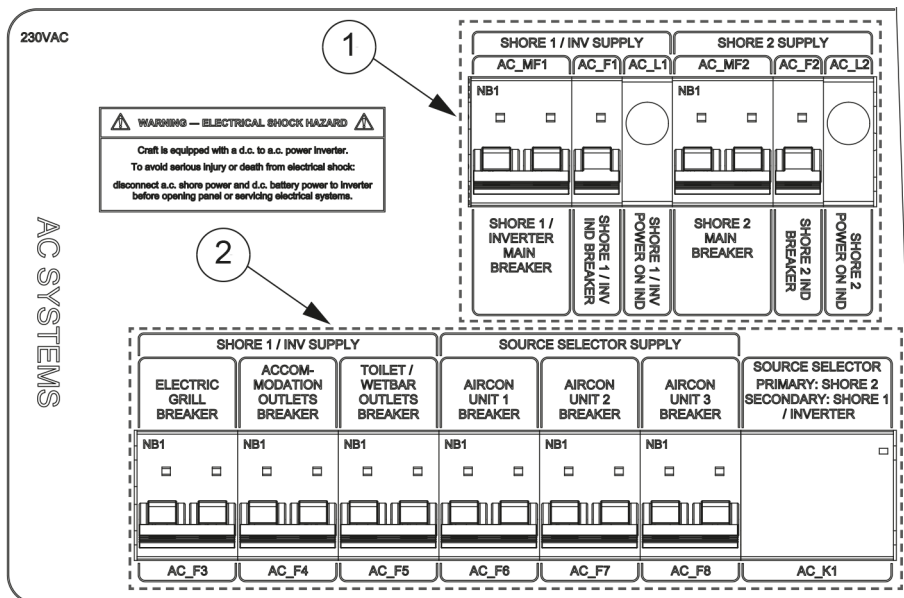

- 1 Landströmbrytare
- 2 Förbrukning luftkonditionering

4.2.6 Starkströmssäkringar

Det finns säkringspaneler som innehåller säkringar för apparater och elektroniska kretsar som kräver hög ström, såsom ankarspel, i båten.

Bogpropellerns och ankarspelens starkströmssäkringar sitter under kojen i förruffen och batteriladdarsäkringarna på styrbords sida i aktern.

Säkringarnas funktion kan kontrolleras i hålen på säkringslocket. Om den synliga metalltråden i hålet inte är bruten fungerar säkringen som avsett.

Om metalltråden är skadad innebär det att en överbelastning har skett. Kontakta i sådana fall en behörig båtelektriker.

⚠ VARNING

Det rekommenderas inte att öppna locket då det föreligger risk för elchock och allvarliga skador.

Om metalltråden är skadad ska du kontakta en behörig båtelektriker. Om locket behöver öppnas ska alla strömförande kablar från batterierna vara bortkopplade.

4.2.7 Batterier

Båten är utrustad med tre startbatterier, ett för varje motor. Startbatteriet strömförsörjer motorn och tillhörande utrustning, och servicebatterierna strömförsörjer andra apparater och utrustningen ombord.

Antalet servicebatterier beror på vald extrautrustning. Det dubbla batterisystemet är utformat och byggt på så vis att båtens motor startar även om servicebatteriet är urladdat. När det dubbla batterisystemet har installerats strömförsörjer startbatteriet endast motorsystemet. Alla andra strömförbrukande enheter har anslutits till servicebatteriet. Batterierna laddas av motorns generator. Laddning av batterierna

ordnas så att startbatterierna alltid prioriteras. När startbatterierna är fulladdade startar laddningen av servicebatterierna automatiskt.

Batterierna sitter i båtens akter. Batteriernas exakta placering visas i avsnittet **Elsystem**.

⚠ VARNING

Använd endast underhållsfria batterier i båten.

- Stäng av strömmen från huvudströmbrytaren när du lämnar båten.
- Vid vinterförvaring av båten ska du ta ut batterierna.
 - Lossa den negativa polen först vid borttagning av ett batteri.
 - När du kopplar från batterierna måste du iaktta försiktighet så att inte båda polerna vidrörs samtidigt med ett metallverktyg.

4.2.7.1 Laddning av batterier

⚠ VARNING

- Vid laddning av batterier ska du försäkra dig om att batterifacket alltid är väl ventilerat.
- Ladda batterierna endast i båten med båtens egna laddare. I annat fall kan du plocka ut batterierna ur båten.
- Var uppmärksam på att batterier vid en spänning på 14,4 V avger den explosiva s.k. knallgasen.
 - Spänningen hos ett normalt obelastat batteri ligger i området 12,3 till 12,7V.
 - Under laddning stiger batteriets spänning och laddningen upphör automatiskt enligt inställningarna på laddningsregulatorn.
 - Spänningen ska mätas på batteriets anslutningar och inte på generatorm för att uppnå rätt resultat.

4.2.7.2 Vinteruppläggnig

Vid vinteruppläggnig får batterierna vara kvar ombord endast om de är fulladdade.

Ett delvist laddat batteri kan frysa sönder. Koppla alltid loss kabelskorna från batteriet för att förhindra oxidering. När batterier avlägsnas ska du koppla bort den negativa polen först. Försäkra dig även om att inga brännbara eller explosiva material eller vätskor finns i närheten. När batterierna sätts tillbaka ska de anslutas i omvänd ordning (positiv pol först).

4.2.7.3 Rengöring av batterier

Batteriernas ovansida ska rengöras regelbundet för att förhindra överslag mellan cellerna. Om batteriet är placerat i ett avskilt utrymme räcker det normalt med rengöring vår och höst.

Försäkra dig om att batteripropparnas luftningshål är öppna så att gas kan ventileras ut.

Polerna och kabelskorna skall smörjas in för att förhindra avlagringar och korrosion.

4.2.8 110/230V-system

Du kan välja att utrusta båten med tillvalssystemet på 110/230V AC med landströmsanslutning, så att du kan använda apparater som körs med den vanliga nätströmmen.

Systemet erhåller ström från en extern strömkälla eller från bryggan (landström). Inom EU används 230V och i USA 110V.

Systemet fungerar genom att en landströmskabel ansluts till eluttaget för landström.

1. Slå ifrån landströmsbrytaren innan du ansluter eller kopplar bort kabeln.
2. Anslut elkabeln till båten innan du ansluter den till landströmmen.
3. Koppla bort landströmskabeln från landströmmen innan du kopplar bort den från båten.
4. Stäng luckan till landströmsanslutningen i båten.

OBSERVERA

Koppla ur landströmskabeln innan du startar motorerna. Att starta motorerna med landströmskabeln ansluten kan bryta batteriisolatorerna.

Systemsäkringarna sitter i en separat kontrollpanel. Systemet inkluderar en batteriladdare som startar laddningen av batterierna automatiskt när båten ansluts till landströmmen. Komponenternas placering visas i avsnittet **Elsystem**.

Landströmssystemet ska kontrolleras minst vartannat år. Landströmskabeln bör kopplas bort när systemet inte används. Installerad elektrisk utrustning med dosor av metall bör kopplas till båtens jordning. Använd endast skyddsjordad elektrisk utrustning.

FARA

Risk för elektriska stötar och brand!

- Vidrör aldrig ett strömförande högspänningssystem.
- Utför inga ändringar på landströmskabelns plugg. Använd enbart kompatibla kontakter.
- Försök att minimera risken för elstöt, kortslutning och brand.
- Låt inte landströmskabeln hänga i vattnet. Då kan ett farligt elfält bildas i vattnet.
- Modifiera aldrig kontakterna på landströmskabeln. Använd enbart kompatibla kontakter.
- Om en jordfelsbrytare utlöses ska du omedelbart koppla bort landströmskabeln. Kontakta i sådana fall en behörig elektriker för att reparera systemet innan det används på nytt.

FARA

Gör följande för att undvika elstöt och brandrisker:

- Slå ifrån landströmsbrytaren innan du ansluter och kopplar bort kabeln.
- Anslut landströmskabeln till båten innan du ansluter den på land.
- Koppla bort landströmskabelns landsände innan du kopplar bort änden i båten.
- Stäng försiktigt luckan till landströmsuttaget i båten så att ingen väta uppstår.

4.2.9 Bränslesystem

Båten är utrustad med ett fast bränslesystem och ett bränslefilter med vattenavskiljare i sugslangen.

Bränslesystemet EPA (United States Environmental Protection Agency) efterlever certifieringsreglerna från NMMA (National Marine Manufacturers Association).

Ritningarna över bränslesystemet finns i bilagan **Bränslesystem**. Se anvisningarna i motorhandboken för skötsel och underhåll av bränslesystemet.

⚠ VARNING

Starta aldrig motorerna om du känner en stark bensinlukt.

⚠ VARNING

Rök inte och hantera inte öppna lågor medan tankning sker.

Kom ihåg att det inte är tillåtet att förvara bränsle i utrymmen som inte utformats för detta ändamål. Eftersom det inte finns ventilerade förvaringsutrymmen i båten ska eventuella reservbränsletankar förvaras på däck.

Placering av bränslesystemkomponenter

- Bränsletanken sitter i mitten av kölen. Undvik skador på bränsleslangarna.
- Bränsleinloppsroret sitter på styrbordssidan av däck.
- Om båten har utrustats med en extra dieseltank är inloppskopplingen placerad bredvid bränsleinloppet.

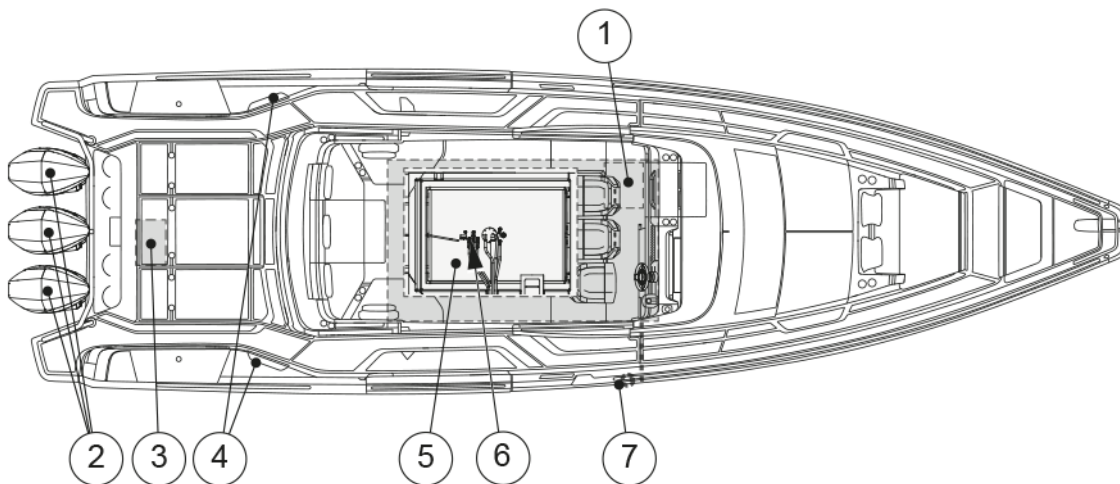

- (1) Dieselbränsletank (med värmesystem som tillval)
- (2) Motorer
- (3) Bränslefilterskåp (endast V10-motorer med 350 hk och 400 hk)
- (4) Ventilationsöppningar för bränsletankutrymme
- (5) Bränsletank
- (6) Avstängningsventil
- (7) Bränsleinlopp

4.2.9.1 Tanka båten

Båtens motorer drivs med bensen. Värmesystemet (tillval) använder diesel.

Stäng av motorn och all elektrisk utrustning innan du tankar. Se till att båten är ordentligt förtöjd.

Om båten har utrustats med däckmaterial som tillval ska däckets blötas med vatten innan tankning. Eventuellt bränslespill lägger sig då ovanpå vattnet och tränger inte ned i däckmaterialet.

Lämna aldrig munstycket utan uppsikt under tankning. Munstycket stängs automatiskt av när tanken är full. Försök inte fylla på ytterligare eller överfylla tanken.

Se till att tanklocket är ordentligt stängt efter tankning. Innan motorerna startas ska utrymmen där bensinångor kan ha samlats ventileras.

Vatten som når motorns insprutningssystem kan snabbt åstadkomma korrosionsskador på insprutningspumpens precisionsdetaljer. Därför är det mycket viktigt att regelbundet kontrollera om det extra bränslefiltret innehåller vatten. Tappa då och då ut en mindre mängd bränsle (se upp med bränslespill) i ett lämpligt kärl och kontrollera att inget kondensvatten förekommer. Finns det vatten i filtret ska du fortsätta tappa tills enbart rent bränsle kommer fram.

Det uppstår lätt funktionsstörningar i en motors bränslesystem om det finns luftbubblor i bränslet. Fyll alltid på bränsletankarna i god tid innan allt bränsle tagit slut. Har systemet körts tomt måste det luftas innan motorn kan startas på nytt. Se motortillverkarens bruksanvisning för luftning av bränslesystemet.

⚠ VARNING

- Bränslesystemets jordning är endast effektiv när båten är i vattnet och systemet fylls med hjälp av munstycket. Om du fyller på från behållare ska endast plastbehållare användas och var noga med att inte överfylla systemet. Fyll inte på ytterligare.
- Blockera aldrig åtkomsten till säkerhetsutrustning, brandsläckare, bränsleventiler eller huvudströmbrytare.
- Blockera aldrig vädringsluckor på båten eftersom dess syfte är att rensa luften på bensinångor.
- Använd aldrig fel typ av bränsle i värmaren eller spisen, eftersom detta kan skada apparaten.
- Använd aldrig öppna lågor för att detektera läckor.

4.2.9.2 Underhåll av bränslesystemet

Följ motortillverkarens underhållsschema.

- Kontrollera slangarnas skick en gång om året och se till att det inte finns synliga sprickor, nötning eller förslitning.
- Byt endast ut slitna delar mot originaldelar av marin kvalitet.
- Inspektera bränslesystemet varannan månad för att se om det finns vatten i bränsletanken.

Förekomst av vatten i bränslet kan kontrolleras genom att du inspekterar innehållet i bränslefiltret.

Om vatten hittas måste det avlägsnas och hela bränsletanken torkas innan tanken kan fyllas med bränsle.

- Undersök bränsletanken och ledningarna avseende korrosion och läckor.

Vartannat år och inför vinterförvaring, kontrollera eventuellt ackumulerat vatten i bränsletankutrymmet enligt följande:

1. För in en tunn slang genom aluminiumröret på toppen av tanken. Röret leder slangen till den lägsta delen av bränsletankutrymmet.
2. Anslut en våt- och torrdammsugare till slangen.
3. Töm utrymmet.

4.2.10 Septiskt system

Båtens septiska system består av en toaletsits samt septiktank och tillhörande system.

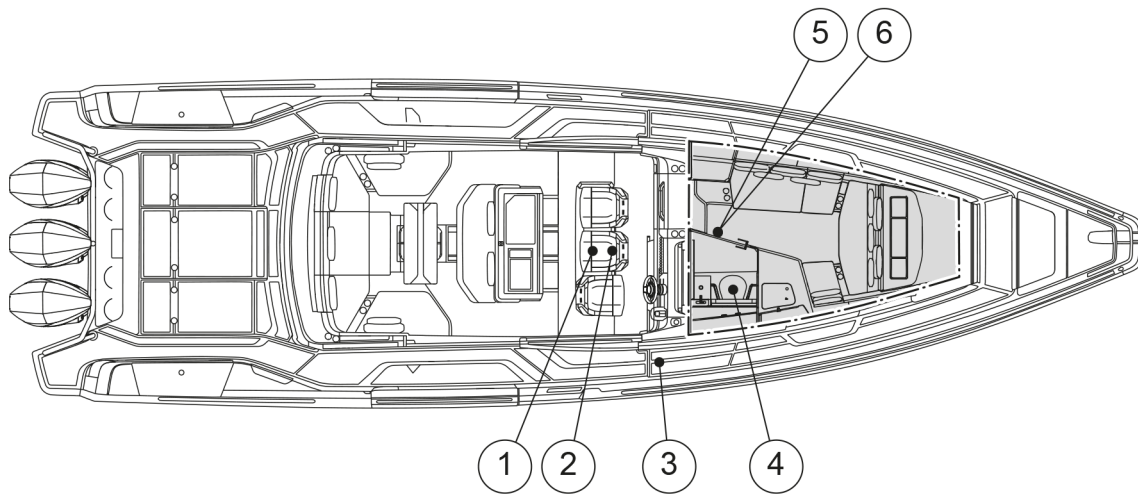

- (1) Septiktank
- (2) Maceratorpump
- (3) Däcksugmunstycke
- (4) Toalett
- (5) Sumpump för dusch
- (6) Bottenventil för septiktank

Underhålla maceratorn

Maceratorpumpen kan fastna om den inte används under längre tid. Regelbunden användning av maceratorn förhindrar att detta händer.

Kontakta din återförsäljare för reparation om maceratorpumpen fastnar.

4.2.10.1 Toaletsits

Båten är utrustad med ett elektriskt toaletsitsystem som använder färskvatten.

NOTERA

- Förvara aldrig andra föremål än toalettpapper i toaletten.
- För att undvika olika skador ska du inte heller hålla varmare än ljummet vatten i toaletten.
- Det är absolut förbjudet att spola ned pappershanddukar, tyg- och gummiprodukter, hårda föremål, oljeprodukter eller lösningsmedel i toaletten.

Använda den elektriska toaletten

Den elektriska toaletten används med en separat manöverknapp. Se toalettmanualen för mer information om enheten.

Underhålla toaletten

- Rengör toaletten med mildt rengöringsmedel.
- Använd aldrig rengöringsmedel eller lukt borttagningsmedel som innehåller terpentinolja, formaldehyd eller klor, eller korrosiva eller oljebaserade ämnen.
Dessa material kan skada plast- och gummidelar i toaletten.
- Smörj pumpens axel med vaselin för att öka tätningens livslängd.
- Spola toalettssystemet ordentligt med färskvatten då båten inte används.

4.2.10.2 Septiktank

Förorena inte miljön!

Svartvattentanken har en länspump försedd med koppling av internationell standardtyp. Med pumpen kan svartvattnet tömmas i de fasta septiktankar som finns i hamnar. Dessa anläggningar skall alltid utnyttjas.

På områden där det inte finns några fasta septiktankar ska du använda en malpump för att tömma ut innehållet i tanken direkt i vattnet på följande sätt: Öppna den plomberade bottenventilen. I mån av möjlighet ska tanken tömmas dagligen och då alltid på djupt vatten långt från land. Mer information om placering av pumpen finns i avsnittet **Septiskt system**.



Avstängningsventilen måste stängas efter tömning.

Låt inte tanken bli full. Annars kan det leta till att papper packar sig på botten, vilket gör det svårare att tömma tanken.

NOTERA

Innan vinteruppläggning ska hela systemet rengöras och spolas noggrant medan båten fortfarande ligger i vattnet.

När båten tagits upp på land ska hela systemet noggrant tömmas på vatten.

Denna åtgärd förhindrar frostsador, bakterietillväxt och dålig lukt.

Användning av frostsnyddsmiddel rekommenderas inte eftersom det är omöjligt att garantera att medlet når alla delar av systemet.

4.2.10.3 Sumpump för dusch

På båtduschens golv sitter det en tömningspump.

- Slå på pumpen med pumpbrytaren på säkringspanelen.

Regelbundna kontroller

- Rensa duschens sumpump regelbundet från skräp och hår.
- Testa att flottörbrytaren fungerar.

Innan vinterförvaring

- Töm duschens sumpump på vatten.

4.2.11 Bogpropeller

Bogpropellern förbättrar bogens manövrerbarhet vid förtöjning eller när andra manövreringar ska utföras som kräver ökad styrning av föraren.

Bogpropellern drivs med extrabatteriet. Huvudströmbrytaren är placerad i basen av sätet.

Kontrollbrytaren sitter i styrkonsolen.

Innan en säkring byts ut ska batterierna kopplas bort från elkretsen. Se tillverkarens handbok för mer information.

VARNING

Felanvändning kan orsaka överhettning och kortslutning och utgör en brandrisk.

- Använd endast bogpropellern under korta tidsperioder.
- Överskrid inte fyra arbetscykler (max. 30 sekunder långa i 25 minuter).

Om överbelastning sker ska en behörig båtelektriker kontaktas.

VARNING

- Vidrör inte bogpropellern eller tillhörande säkring medan Aux-brytaren är på.

FARA

Klämrisk

Placera aldrig din hand eller någon annan kroppsdel nära ett ankarspel eller en ankarbandsrulle i drift.

4.3 Tillvalsutrustning

I detta avsnitt presenteras den utrustning och de system som finns som tillval till båten.

4.3.1 Färskvattensystem

Du kan välja att utrusta båten med ett färskvattensystem som tillval.

Färskvattensystemet består av två färskvattentankar som är sammankopplade med ett anslutningsrör, en pump och ett filter. Färskvattentanken fylls på via fyllningslocket.

Du aktiverar färskvattensystemet genom att slå på färskvattenpumpen. Systemet upprätthåller automatiskt arbetstrycket. Detta medför att pumpen inte behöver stängas av efter användning.

- Stäng av systemet när båten lämnas obemannad.
- Kontrollera filtret regelbundet.

Frostskyddsmedel tillsätts under produktionsfasen av båten och återförsäljaren ansvarar för att desinficera färskvattentanken före försäljning.

NOTERA

Du ska inte dricka vattnet från systemet.

Färskvattensystemet ska tömmas ordentligt innan vinteruppläggning.

Vi rekommenderar inte att använda frostskyddsmedel i färskvattensystemet.

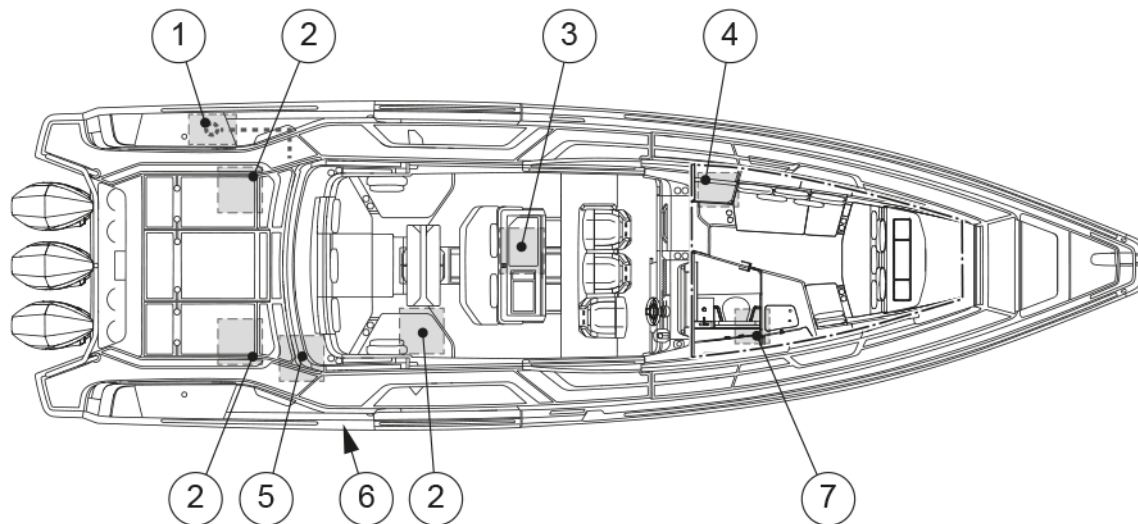

- (1) Däckdusch
- (2) Färskvattentank (placering av styrbords tank i mitten, om det finns akterruff i båten)
- (3) Kran i bar med diskho
- (4) Brytare för vattensystem
- (5) Färskvattenpump
- (6) Påfyllningslock för färskvatten
- (7) Kran till förruff

Vattenpumpen har en luftventil som bör öppnas något för att underlätta fyllning vid start av pumpen eller tömning av tanken. När pumpen fungerar normalt ska ventilen stängas.

Vattenpumpen har även två lysdioder som indikerar driftstatus och fel i pumpdriften. Se tillverkarens handbok för mer information om signalerna.

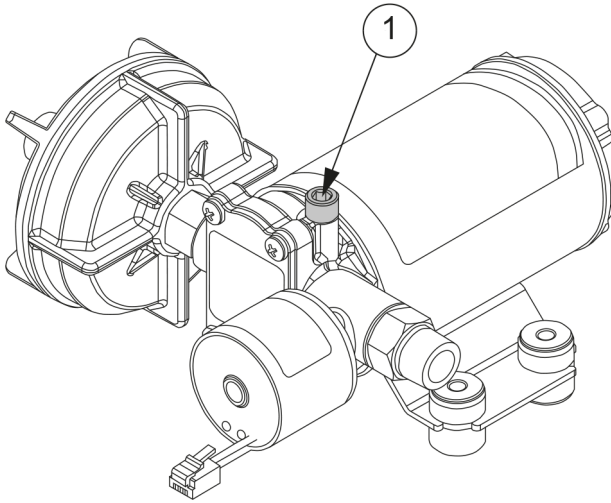

Figur 4.1 Vattenpump och luftventil

För att hålla färskvattensystemet i fungerande skick måste det desinficeras och spolas årligen eller efter längre perioder utan användning.

Desinfektionsproceduren beskrivs nedan:

1. Spola hela systemet noggrant genom att flöda dricksvatten genom det.
2. Töm systemet helt.
3. Fyll hela systemet med desinficeringslösning och följ tillverkarens instruktioner.
4. Töm hela systemet när desinfektionsprocessen är klar.
5. Spola hela systemet noggrant flera gånger till med dricksvatten.
6. Fyll systemet med dricksvatten. Färskvattensystemet är nu klart för användning.

Underhåll

Inspektera årligen slanganslutningar, rörkopplingar och pumpens elektriska ledningskopplingar avseende korrekt fastsättning och slitage. Det rekommenderas att du kontrollerar och rengör vattenpumpens inloppsfilter årligen. Att köra systemet regelbundet håller vattenpumpens pumphjul i fungerande skick.

4.3.2 Värmesystem

Båten kan utrustas med ett värmesystem som tillvalsutrustning.

Värmaren sitter bakom väggen till toaletterummet. Värmaren är placerad i det tekniska facket under båtförarens plats på babords sida. Dessutom finns det olika antal värmeventiler tillgängliga beroende på båtens utrustning.

Manöverpanelen sitter i styrkonsolen.

Värmartanken sitter i båtens akter. Påfyllningslocket till värmartanken finns i styrbords akterlucka.

⚠ VARNING

Apparater som bränner bränsle, förbrukar syre och avger giftiga förbränningsprodukter in i båten.

God ventilation är nödvändig när sådana apparater används. Öppna ventilationshålen och försäkra dig om att de inte är blockerade och att luft flödar fritt genom dem.

- Lämna aldrig båten utan tillsyn medan värmaren används.

NOTERA

Värmarens komponenter kan gå sönder om fel typ av bränsle används. Se tillverkarens handbok för mer information.

- Stäng inte av värmarens direktmatade ström förrän du har säkerställt att apparaten har kylts ned.

4.3.3 Luftkonditionering

Båten kan utrustas med ett luftkonditioneringssystem på 230 V/110 V som tillval. Beroende på den valda inställningen möjliggör luftkonditioneringen klimatkontroll i huvudhytten, förruffen och akterruffen.

Luftkonditioneringssystemet (tillval) består av en luftkonditioneringsenhet, en vattenpump, en sil, en vattenintagsventil och ett kanalarrangemang.

Luftkonditioneringen styrs via styrpanelens displayer i huvudhytten och förruffen. När du ställer in önskad temperatur från styrpanelens displayer aktiveras enheten automatiskt när den omgivande temperaturen går över eller under det inställda värdet.

Innan du startar enheten:

- Se till att havsvattenintagsventilen och havsvattenutloppsventilerna är öppna. Placeringen av ventilerna presenteras i avsnittet **Öppningar i skrov och däck**.
- Se till att luftkonditioneringsströmbrytaren är påslagen.

NOTERA

Att köra luftkonditioneringsenheten när vattenintagsventilen är stängd kan göra att enheten överhettas och skadas.

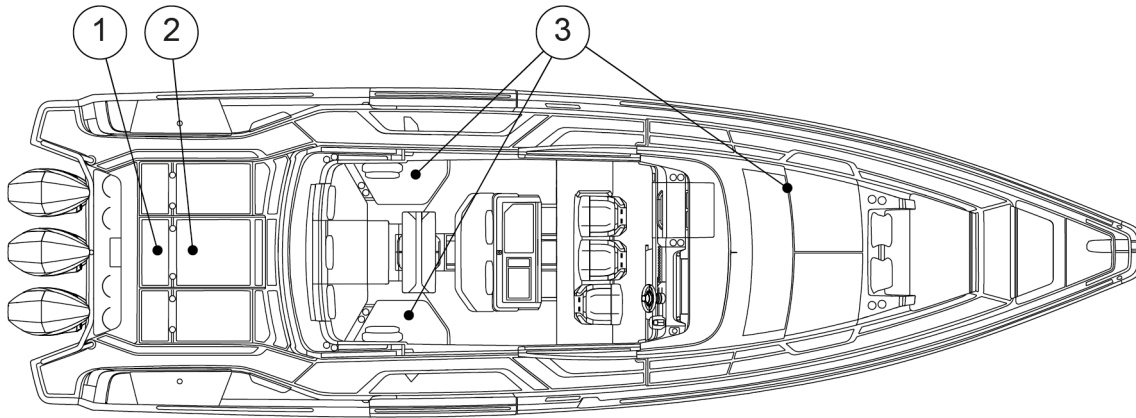

- (1) Vattenintagsventil för luftkonditionering (tillval)
- (2) Vattenpump och sil för luftkonditionering (tillval)
- (3) Enhet för luftkonditionering (tillval)

Underhåll

- Kontrollera och rengör luftfiltret nära luftkonditioneringsenheten varje månad.
- Inspektera havsvattenkretsen regelbundet avseende läckor.
- Inspektera de elektriska ledningarna och de elektriska anslutningarna årligen avseende korrosion och fasta säten.
- Påfyllning av kylvätska bör utföras av en certifierad serviceleverantör.

Se leverantörens handbok för fullständiga instruktioner om drift, underhåll och garanti. Kontakta återförsäljaren om luftkonditioneringsenheten inte fungerar.

4.3.4 Navigationssystem

Din båt kan utrustas med multifunktionsdisplayer (MFD).

Båten är utrustad med en eller flera skärmar, beroende på båtkonfigurationen.

Multifunktionsdisplayen kan användas för att visa elektroniska sjökort, rita färdplaner och navigera båten. Den fungerar också som gränssnitt för marin elektronik och annan digitalt aktiverad utrustning ombord.

Se leverantörens handböcker för fullständiga användarinstruktioner och underhållsinstruktioner för dessa funktioner och denna utrustning.

4.3.4.1 VHF-utrustning

VHF-radio möjliggör omedelbar kommunikation mellan din båt och andra båtar, marinor, broar och sjöfartsmyndigheter.

VHF-radion är det rekommenderade kommunikationsmedlet på kustvattnen och den sänder meddelanden på högfrekventa vågor. VHF-systemet består av en VHF-radioenhet nära förarplatsen och en radioantenn placerad antingen på båtens mast eller på dess tak, beroende på båtmodell.



Studera den medföljande broschyren för de lokala bestämmelserna och funktionerna relaterade till användningen av VHF-systemet.



Av säkerhetsskäl ska du se till att VHF-systemet fungerar innan du ger dig ut på öppet hav.

4.3.4.2 Radar

Använd radarn vid dålig sikt, såsom dimma, regn eller mörker. Radarn hjälper till att identifiera kustlinjer, fasta hinder och andra fartyg, samt att bedöma deras avstånd och bäring. För en effektiv användning av radarn måste operatören vara bekant med enhetens funktion och inställningar för att kunna tolka observationer korrekt.

Av säkerhetsskäl är det viktigt att komma ihåg att radarn är ett hjälpmedel och inte ersätter visuella observationer eller gott sjömanskap. Radarskärmen ska övervakas regelbundet, men en kontinuerlig utkik måste också upprätthållas.

4.3.5 Ankarspel

Båten kan utrustas med ankarspel i bogen och, i vissa fall, aktern (tillvalsutrustning).

Drift

För att använda ankarspelet måste du slå på ankarspelsbrytaren.

Ankarspelet används med en momentan brytare. Genom att trycka på upp-knappen höjs ankaret och det sänks genom att trycka på ned-knappen.

Om det blir strömavbrott till ankarspelet, kontrollera ankarspelets brytare för att se om den behöver återställas. Om brytaren fortsätter att lösa ut efter att den har återställts rekommenderas det att ankarspelssystemet inspekteras av en behörig elektriker.

Ankarspelen drivs med extrabatteriet. Batteriet och tillhörande säkring sitter i båtens bog.

VARNING

- Vidrör inte ankarspelet eller tillhörande säkring medan huvudbrytaren (Aux) är påkopplad.
- Även om strömmen är avstängd ska du inte byta ankarspelets säkring. Den höga strömmen kan orsaka en dödlig elektrisk stöt.

Manuell drift

Vid strömavbrott kan ankarspelet manövreras manuellt genom att du kopplar ur kopplingen. Se tillverkarens handbok om hur du använder ankarspelet manuellt.

Innan du använder ankarspelet

Kontrollera alltid att:

- Ankarspelet fungerar.
- Ankarkedjan kan röra sig fritt.

- Ankaret och kättingen inte kan skada båten när de kastas.
- Ankaret och ankarkättingen inte kan träffa någon person.

Se tillverkarens handbok för mer information.

Under körning

Ankarspelet måste fästas mekaniskt när båten rör sig så att det inte lossnar. Se tillverkarens handbok för mer information.

VARNING

Klämrisk

Placera aldrig din hand eller någon annan kroppsdel nära ett ankarspel eller en ankarbandsrulle i drift.

VARNING

Om ankarspelet lossnar medan båten rör sig i hög hastighet kan detta orsaka stora skador på båten, passagerarna och andra runt omkring.

- Fäst alltid ankarspelet mekaniskt innan du börjar navigera.

VARNING

- Håll alla kroppsdelar och kläder borta från ett aktiverat ankarspel.

NOTERA

- Använd inte ankarspelet för att dra eller bogsera en annan båt.

Underhåll

Saltavlagringar som samlas på ankarspelet bör sköljas bort med färskvatten regelbundet för att förhindra korrosion. Se tillverkarens handbok för mer information.

4.3.6 Underhållsladdning med solpanel

Båten kan vara utrustad med ett system för underhållsladdning med solpanel. Med systemet kan du underhålla och långsamt ladda batterierna på båten.

Solpanelen är placerad på takets ände åt fören. Systemet för underhållsladdning inkluderar en laddningsregulator som förhindrar överladdning av batteriet. Laddningsregulatorn är installerad i batterifackets vägg.

Underhåll

Kontrollera att solpanelen är korrekt monterad. Kontrollera förekomsten av smuts, skräp och korrosion på panelen. Rengör solpanelen med vatten regelbundet.



Använd inte kemikalier eftersom de kan skada panelen.

4.3.7 Takräcken

Båten kan utrustas med takräcken.

Takräcken möjliggör transport av skrymmande föremål som kajaker eller cyklar. Föremål som placeras på takräcken måste sättas fast ordentligt för att förhindra att de faller av eller skadar båtens tak eller andra komponenter.



Lastgräns på takräcken är 25 kg/55 lb per takhalva. Max. last på takräcken är 50 kg/110 lb.

4.3.8 Sökljus

Båten kan utrustas ett sökljus som tillval. Sökljuset kan monteras på ljusmasten eller direkt på taket beroende på båtmodell. Sökljuset är fjärrstyrt och roterar 360 grader, så att du kan belysa föremål i alla riktningar.

Sökljuset har automatisk svepning med en knapptryckning och SOS-funktion.



Sökljuset har en 30-minuters avstängningstimer. Om sökljuset lämnas utan uppsikt i mer än 30 minuter släcks det av sig själv.

4.3.9 Solskydd

Båten kan utrustas med solskydd av segelduk för att ge skugga i aktern och fören.



Solskydden får endast användas när båten ligger stilla och måste stuvas undan innan båten körs.

Beroende på båtmodell förvaras solskyddsstängerna i fjäderklämmor ovanpå taket eller inuti en lucka.

Sätta upp ett solskydd

1. Trä fast solskyddets öglor i ändarna på stödängarna.
2. Montera stödängarna på relingens urtag.
3. Anslut dukspännena till D-ringarna på taket.
4. Justera solskyddets åtdragning så att det är spänt.

4.3.10 Axopar-anslutning

Axopar Connect-appen och Axopar Connectivity-hårdvara finns tillgängliga som tillval på din båt.

Det här alternativet ger möjlighet till fjärrövervakning och registrering av båtanvändning som reseloggar.

Datakällor som används för funktionen fjärrövervakning är den dedikerade GPS-mottagaren som är ansluten till Axopar Connectivity-hårdvaran och sensordata från båtens NMEA 2000-nätverk (dvs. motordata).

Systemet övervakar även länsdumparnas drift och varnar användaren om länsumpen aktiveras antingen automatiskt eller manuellt under färd eller när båten ligger dockad.

Systemet varnar också om länsumpen är igång under en längre tid och en viss tidsgräns har överskridits.

Meddelanden om länsumpens drift sparas i mobilappens aviseringsdel.

Din båt kan ha möjlighet att fjärrstyra servicebatteriets huvudbrytare, däcksbelysning och kylskåp.

5 Transport

5.1 Lyfta båten

Lyft endast båten med lyftbalk och lyftremmar. Använd de angivna platserna för lyftremmarna.



Anlita endast ett ansett lyftföretag eller båtvarv med tillräcklig lyftkapacitet för att lyfta båten. Försäkra dig om att företaget har full försäkringstäckning ifall skador skulle inträffa.

⚠ FARA

Risk för allvarliga skador eller dödsfall p.g.a. fallande last föreligger.

- Se till att ingen befinner sig under båten medan den hänger från kranen.

Lyftremmar kan glida på skrovet. Vid behov kan du knyta ihop remmarna innan lyftet.

Remmarnas placering kan behöva ändras beroende på hur båten är lastad.

Förutom båtens egen vikt ska även utrustningen och andra eventuella laster i båten tas med i beräkningen.

⚠ OBSERVERA

Observera var loggivaren är placerad för att undvika att den skadas.

- Skydda skrovets sidor väl så att de inte tar skada.

Traversen ska ha exakt samma bredd som båten. Vid lyft ska stor försiktighet iakttas nära och runt båten.

⚠ OBSERVERA

Risk för skador på skrovet.

Lyft inte båten med en gaffeltruck.

Lyftstropparnas placering anges på bilden.

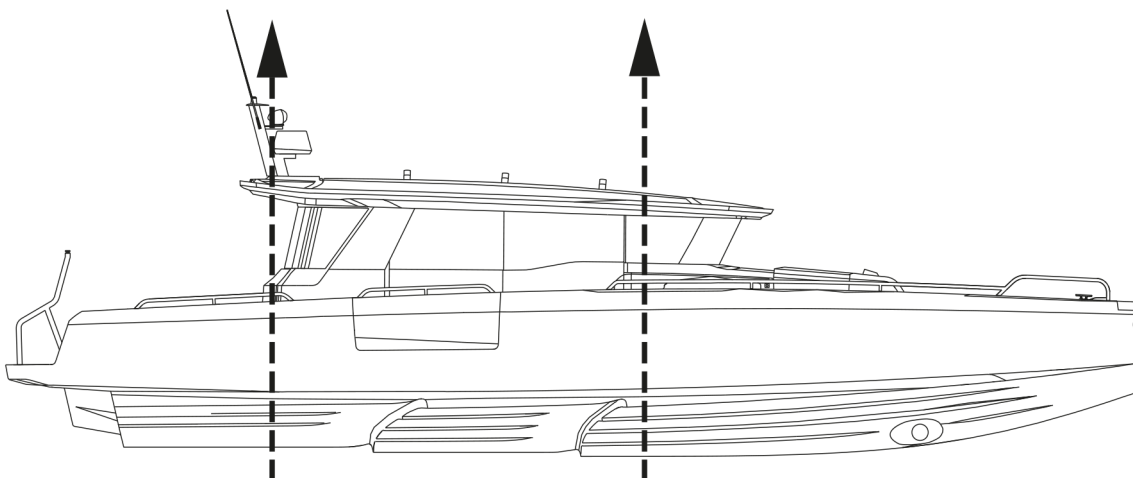

Beakta följande innan lyftutrustning används:

- Ta hänsyn till och fastställ huruvida nationella eller lokala krav tillämpas.
- Följ krav och rekommendationer från tillverkaren av lyftutrustningen.
- Kontrollera båtens lyftpunkter, vikt och annan information.
- Grenslelyft är ett mycket tekniskt förfarande som kräver utbildade och erfarna operatörer.

Se under lyftet till att:

- Kontrollera båtens slagvatten innan lyftet.
Alltför stor mängd slagvatten kan förskjutas och därmed ändra lastbalansen.
- Kontrollera tillbehören som går genom skrovet såsom knopmätare och stabilisatorer samt sprut- och stänkskydd så att dessa inte skadas av lyftutrustningen.
- Kontrollera skrovets struktur för att lokalisera axlar, roder, stag samt kölens ändrar föröver och akterut.
- Kontrollera skrovets struktur, inkluderat placeringen av skott, balkar, motorer och tankar.
- Kontrollera om vatten tränger in i slaget efter sjösättning.
- Transportera båten så nära marken som möjligt.

5.2 Transport och förvaring av båten

Försäkra dig om att släpvagnen är lämplig för båten innan du lyfter upp båten på den.

Försäkra dig om att det finns tillräckligt många stödpunkter för att fördela vikten på lämpligt vis utan överdriven belastning av en punkt. Se även till att släpvagnens kapacitet och dimensioner är tillräckliga för att bära båten med tillhörande motorer, utrustning, batteri, båtillbehör och bränsle ombord. Var särskilt uppmärksam på utsatta områden och kanter på skrovet, såsom skenor och steg i skrovet, under lastning, lossning och transport.

⚠ VARNING

En släpvagn som inte har tillräcklig kapacitet eller är dåligt underhållen kan ta skada och utgöra en fara på vägen.

- Försäkra dig om att släpvagnen har tillräcklig kapacitet för att bära även motorens, bränslets och utrustningens vikt.

⚠ OBSERVERA

Båtens skrov kan skadas om det inte finns tillräckligt många stöd på släpvagnen eller under förvaring.

Släpvagnens gravitetscentrum ska ligga lite framåt. Försäkra dig om att båten är ordentligt fastspänd till släpvagnen, att den inte kan röra sig i någon riktning och att sidostöden ger ett jämnt stöd åt båtens vikt.

Innan båten lastas på släpvagnen:

- Plocka ut onödig vikt från båten.
- Töm ur slagvattnet.
- Justera släpvagnens sidostöd så att större delen av vikten vilar på kölstöden och att sidostöden endast ger lateralt stöd.

- Skydda båten genom att placera lämpligt med vaddering mellan de fastbundna stropparna och båten efter behov.
- Läs motorhandboken för vidare anvisningar om transport med släpvagn.
- Se till att dörrarna och luckorna är ordentligt stängda.
- Håll uppsikt över all utrustning och tillbehör i båten under transport.
 - Se till att säkra alla lösa föremål i båten.
 - Använd inte insats, takkåpa, tonneau-överdrag eller liknande tak eller överdrag på båten under transport.

Sådana kåpor och överdrag kan lossna vid höga hastigheter och skada båten eller orsaka farliga situationer i trafiken.

En kåpa eller annat överdrag som fladdrar i vinden under färden kan skada båtens yta.
 - Förvara kåpan på dess avsedda förvaringsplats under transport eller ta bort kåpan helt vid behov.

Båtförvaring

- Se till att fören är något upphöjd vid förvaring, så att eventuellt vatten kan rinna ut från däck.
- Se till att båten står stadigt och är säkrad. Båtens vikt måste vila på kölen.
- Skydda de områden av skrovet och däck som stöds med någon form av vaddering.
- Håll motorerna i ett nedåtriktat läge.

6 Drift

Båtens ägare måste ta hänsyn till lokala och internationella regelverk vad gäller båtens besättning, utrustning och hantering. I vissa länder krävs det körkort eller ett särskilt tillstånd för att kunna navigera båten. Även särskilda bestämmelser kan gälla.

Försäkra dig om att de förväntade vind- och vågförhållandena inte överskrider vad båtens kategori är utformad för, samt att besättningen är i stånd att hantera båten i dessa förhållanden. Även i de fall då båten är utformad för sådana förhållanden, kan dessa fortfarande vara mycket farliga. Endast en skicklig, lämplig och utbildad besättning ombord på en väl underhållen båt kan agera tillfredsställande under sådana förhållanden.

Om båten är utrustad med livbåt ska bruksanvisningen till den läsas noggrant. Ombord ska båten räkna med lämplig säkerhetsutrustning enligt båttyp och väderförhållanden. Denna utrustning är obligatorisk i vissa länder. Besättningen ska känna till hur all säkerhetsutrustning används och de viktigaste åtgärderna i olika nödsituationer. Segelskolor och -klubbar ordnar regelbundet med räddningsövningar.

Utrustningen i båten kan skilja sig från utrustningen som används på bilderna i denna handbok. Detta kan bero på att alternativ utrustning valts eller på ändringar som utförts efter produktion av handboken. I sådana fall ska du kontakta din lokala återförsäljare för bruksanvisning och ytterligare information om användningen av utrustningen ifråga.

Underhåll alltid båten på lämpligt sätt och ta hänsyn till det slitage som sker över tid och som ett resultat av frekvent användning eller missbruk av båten. Alla båtar, oavsett styrka, kan skadas svårt om de inte används på lämpligt sätt. Det är inte tillåtet att använda båten på ett olämpligt sätt som inte är kompatibelt med säkerhet till sjöss. Det är alltid viktigt att anpassa framförandet av båten till sjöförhållandena och till din egen erfarenhetsnivå till sjöss. Delarna med gelcoat, speciellt färgade delar, ska putsas och vaxas med cirka fyra månaders mellanrum för att undvika att delarna bleknar eller får andra visuella defekter.

6.1 Hantering av apparater

6.1.1 Styrkonsol

Reglagen är placerade så att det är enkelt för föraren att komma åt dem från styrkonsolen.

Enheternas placering och antal beror på den tillvalsutrustning och de motormodeller som valts. Se enheternas respektive handbok för mer information om dessa.



- (1) Sjøkortspottrar
- (2) Bogpropeller, trimroder og ljudkontroll
- (3) Fjærrkontroll till motorn
- (4) Styrkonsolens brytarpanel
- (5) Systeminformationsdisplay
- (6) Startnycklar
- (7) Nödstopp
- (8) VHF

6.1.2 Styrkonsolens kopplingspanel

Här kan du se ytterligare information om styrkonsolens brytarpanel.

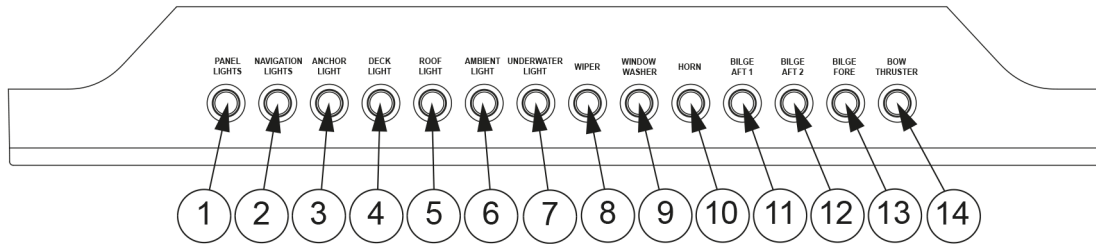

- (1) Panelbelysning
- (2) Lanternor
- (3) Ankarbelysning
- (4) Däckbelysning
- (5) Takbelysning
- (6) Bakgrundsbelysning
- (7) Undervattensbelysning
- (8) Torkare
- (9) Fönsterspolare
- (10) Signalhorn
- (11) Läns akterut 1
- (12) Läns akterut 2
- (13) Läns i för
- (14) Bogpropeller

6.1.3 Vindrutetorkare

Båtens vindrutetorkare kontrolleras av brytarna på båtens styrkonsol.

Det sitter en brytare för vindrutespolaren bredvid brytaren för vindrutetorkarna.

Vindrutespolarens vätskebehållare sitter under förarens säte.

6.1.4 Styrssystem

Styrsystemet är ett av de viktigaste systemen för en säker båtfärd.

Båtarna är utrustade med ett hydrauliskt styrsystem med alternativen servostyrnings- och icke-servostyrningssystem. Se tillbehörshandböckerna som tillhandahålls av tillverkaren av utombordsmotorn och styrsystemet som ingår i handbokspaketet som medföljer båten.

Icke-servostyrningssystem består av en ratt, en styropump, en hydraulisk slang och en hydraulisk styrcylinder.

Servostyrningssystemet inkluderar en styropump som hjälper till med hanteringen av båten.

6.1.4.1 Kontrollera och fylla på olja

Effektiv och fungerande styrning är avgörande för båtens säkerhet.

- Kontrollera pumpens oljenivå innan du kastar loss.
- Se tillverkarens dokumentation för detaljerade instruktioner och rekommendation om olja till styrsystemet.

6.1.4.2 Underhåll av styrsystemet

Se leverantörens handbok om regelbundet underhåll av styrsystemets komponenter.

Kontakta din båthandlare omedelbart för service om du stöter på problem utöver det vanliga underhållsbehovet.

6.1.5 Gasreglage

Motorns gasreglage och växling styrs av det elektroniska gasreglaget. För att starta motorn måste reglaget vara i neutralläge. Gasreglaget används för att styra motorns varvtal vilket påverkar båtens hastighet.

Om du flyttar reglaget framåt växlar motorn till framåtväxeln och om du flyttar reglaget bakåt växlar motorn till backväxeln. Om du gradvis flyttar reglaget i en riktning ökar båtens hastighet i samma riktning.

Se den medföljande litteraturen om utombordsmotorn för detaljerade riktlinjer om säker båtfärd och komponentunderhåll. Kontakta din båthandlare omedelbart för service om du stöter på problem utöver det vanliga underhållsbehovet eller om märkbara fel inträffar.

⚠ VARNING

Se alltid till att ingen är i närheten av propellern när du startar motorn eller kopplar in propellern! Bekräfta informationen på varningsskyltarna vid styrningen.

6.1.5.1 Trimma och luta

Motorn kan höjas eller sänkas med trimreglagen i gasreglaget.

Höjning och sänkning av motorn behövs vid transport eller sjösättning av båten. Justering av motorns trimvinkel gör det också möjligt att optimera körvinkeln för båten för att uppnå optimal prestanda eller bränsleeffektivitet.

När du höjer motorn/motorerna hela vägen, se till att motorerna är vända rakt akterut och att ingen tillvalsutrustning som fällbara säten eller akterdäcksgrindar är i vägen.

Se leverantörens handböcker för detaljerade driftsinstruktioner, underhåll och garantiinformation.

⚠ VARNING

Att lyfta upp motorerna ur vattnet utan att uppmärksamma omgivande utrustning som akterdäcksgrindar, fällbara säten eller vattenskidram kan orsaka skador på motorerna.

6.1.6 Starta motorn

Se manualen från motortillverkaren för information om motorn.

1. Ställ in motorns växelspak på friläge.
2. Vrid tändningen till på och kontrollera bränslenivån.

3. Starta motorn genom att vrida på startnyckeln.
4. Kontrollera att oljetryckmätaren och spänningsmätaren visar normala värden.
5. Kör motorn till arbetstemperatur i tomgångsvarvtal. Rusa aldrig en kall motor.

⚠ FARA

Risk för förgiftning med kolmonoxid föreligger.

Var medveten om riskerna med motoravgaser. Det kan exempelvis hända att avgaser kommer in i båten vid stormiga eller ogynnsamma vindar. Om detta händer ska motortomgång undvikas. Om dessa problem uppstår under resan ska luckor och ventilatorer inte öppnas, då det kan förvärra problemen. Istället kan du försöka lösa problemet genom att ändra båtens hastighet eller fördela vikten annorlunda.

⚠ VARNING

Stå aldrig på badstegen medan motorn är på. Stoppa motorn medan styrningen och propellern granskas.

⚠ VARNING

Använd inte båten om motorn har en effekt som överstiger den motoreffekt som rekommenderas av tillverkaren.

6.1.7 Styrning med joystick

Din båt kan vara utrustad med ett joystick-system (JPO). Med det här systemet kan du intuitivt styra fartyget vid låga hastigheter med joysticken som sitter i förarområdet.

Manövrering av båten med en joystick är väl lämpat för närtrafik och vid dockning. JPO-systemet är klart att användas när både motorns fjärrstyrningsreglage är i neutralläge och indikatorlampan runt joysticken lyser grönt.

Joysticken ger treaxlig kontroll: framåt och bakåt, babord och styrbord, samt roterande, eller en kombination av dessa. Om du flyttar joysticken åt styrbord rör sig båten i sidled åt styrbord. Om du vrider joysticken roterar båten runt sin mittpunkt. Joysticken är proportionell, vilket innebär att ju längre joystickens flyttas från mitten, desto mer kraft appliceras i den riktningen.

JPO-systemet har även autopilotlägen såsom Skyhook, automatisk kursriktning och ruttläge (waypoint-sekvensering).

Läs tillverkarens användarhandbok noggrant innan du använder några funktioner i joystickens styrsystem.

⚠ OBSERVERA

Faktorer som vind, vattenförhållanden, propellerbatteriets spänning (om sådan finns) och båtens belastning kan försämra JPO-systemets noggrannhet och respons.

⚠ VARNING

Undvik allvarliga skador eller dödsfall.

Även när autopilotfunktionerna i JPO-systemet aktiveras måste föraren alltid sitta vid rodet. JPO-systemets autopilotfunktioner reagerar inte på faror, hinder eller simmare i närheten av båten.

⚠ FARA

Innan du aktiverar autopilotfunktioner såsom Skyhook, automatisk kursriktning eller ruttläge ska du kontrollera att ingen är i vattnet och be passagerare att inte gå i vattnet. Stäng av motorerna omedelbart om någon befinner sig i vattnet nära båten.

6.2 Vridbara säten – förar- och passagerarsäten

Förar- och passagerarsäten styrs med låshandtagen.

⚠ FARA

Låshandtagen ska vara i låst läge innan båtens hastighet överstiger 5 knop.

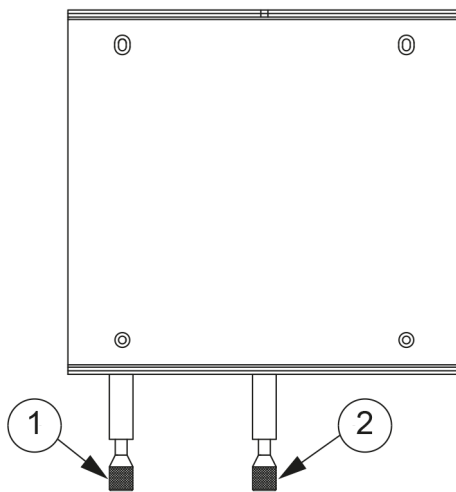

- (1) Låshandtag för rotation
- (2) Låshandtag för rörelse

- För rotationsfunktionen trycker du ned låshandtaget för att låsa upp. På detta vis kan du rotera sätet på stället.
- För rörelsefunktionen lyfter du upp låshandtaget för att låsa upp. På detta vis kan du röra sätet fram och tillbaka.

6.3 Inspektera båten

Av säkerhetsskäl måste nedanstående inspektioner utföras före och efter användning av båten.

6.3.1 Kontrollista: Reguljär inspektion innan båten lämnar hamn

Säkerhet

Försäkra dig om följande:

- Alla människor ombord har flytvästar.
- Vind- och vågförhållandena överskrider inte vad båtens kategori är utformad för.
- Nödstoppslinan är fäst vid föraren.
- Det finns en (eller flera) brandsläckare ombord och deras godkännande-/inspektionsdatum har inte utlöpt.
- Se till att ha erforderliga rep och ankare ombord.

Tömning och täthet

Kontrollera att:

- Inget vatten finns i slaget.
- Alla länsumpar är funktionella.
- Slaget inte visar tecken på läckage av bränsle eller olja.
- Däckluckorna är ordentligt stängda.

El och motor

Kontrollera att:

- Alla säkringar är intakta.
- Huvudbrytarna är på.
- Batterierna har tillräckligt med laddning.
- Motorn fungerar korrekt.
- Kylvattnet till motorn flödar som förväntat.
- Det finns tillräckligt mycket bränsle i tanken.

VARNING

Specificerad full tankkapacitet kanske inte alltid gäller, beroende på båtens trimning och last. Se till att bränsletanken alltid är minst 20 procent full.

6.3.2 Kontrollista: Efter att båten använts

Försäkra dig om att:

- Huvudbrytarna är av.
- Septiktankens utloppsventil är stängd.
- Inget vatten finns i slaget.
- Länsumparna är funktionella.
- Däckets dränering fungerar korrekt och alla dräneringsventiler är öppna.
- Alla däckets luckor, kapellet och dörrarna är ordentligt stängda.

6.4 Hantering av båten

6.4.1 Kontrollista: Hantering av båten innan den lämnar hamn

För säker sjöfart under alla väderförhållanden ska lämplig ljudsignaleringsutrustning som överensstämmer med bestämmelserna (COLREG 1972) finnas ombord. Försäkra dig om att ljudsignaleringsutrustningen på båten följer dessa bestämmelser.

⚠ OBSERVERA

Enligt nationella bestämmelser i vissa länder är det lagkrav att alltid bära flytväst.

Kontrollera följande innan du lämnar hamn:

- Kontrollera att båten och dess utrustning är i sjödugligt skick.
- Lyssna alltid på långtidsväderprognoser när du planerar en längre resa.
- Försäkra dig alltid om att det finns tillräckligt med bränsle och färskvatten i tankarna.
- Kontrollera att alla föremål ombord är ordentligt stuvade och korrekt säkrade för att klara av tuffa sjö- och vindförhållanden.
- Försäkra dig om att badstegen har tagits ur vattnet innan du navigerar iväg.
- Försäkra dig om att ratten är korrekt vriden innan start.
- Alla personer ombord ska bära lämplig flytväst medan de befinner sig på däck.

6.4.2 Lämna bryggan

Innan du kastar loss ska du överväga det bästa sättet att lämna bryggan.

- Kontrollera i vilken riktning vinden blåser.
- Använd en bogpropeller för att flytta ut fören och dra sedan igång propellern.
- Om båten har två motorer lägger du ut från bryggan genom att dra igång motorn närmast bryggan akterut på tomgång och sedan dra igång den andra motorn med tomgångshastighet föröver.
- Båten svänger bort från bryggan akter ut. När fören lägger ut från bryggan, håll undan med fendrar på lämpligt vis.

Med endast en motor kan detta vara svårare, särskilt om vinden pressar båten hårt mot bryggan. Du måste då använda ett förspring för att få ut aktern.

- Håll undan fören från bryggan med fendrar.
- Fäst ett rep från fören runt en pollare eller knap på så vis att den kan lossas enkelt.
- Dra i tomgångshastighet framåt och vrid ratten så att aktern glider bort från bryggan.
- När båten har nått ett läge där den enkelt kan backas ut, lossa och dra in repet, centrera snabbt ratten och backa akterut.

⚠ OBSERVERA

Dra in alla rep och fendrar medan du fortfarande befinner dig i lugna vatten. Ett rep runt propellern kan sätta en båt ur stånd.

6.4.3 Navigera båten

Att kasta loss med en motorbåt innebär ett ansvar, inte bara mot de som är ombord, utan även mot de vi möter på sjön. När vi visar hänsyn till andra blir båtresan en behaglig upplevelse. Alla har samma rätt att vistas till sjöss, oavsett vilken typ av farkost de befinner sig på.

De fysiska lagarna som gäller för båtar skiljer sig ganska mycket från de som gäller för exempelvis bilar, liksom möjligheterna att påverka båten.

Du kan påverka båtens beteende och nivån av bekvämlighet ombord, främst genom att anpassa hastigheten till rådande sjöförhållanden och genom en intelligent användning av trimplanen. En planande båt ligger nästan i nivå med vattenytan vid maxhastighet. När båtens hastighet minskar ökar trimvinkeln och fören lyfter något. Detta är normalt och en förutsättning för god prestanda.

6.4.3.1 Nödstopp

Om båten är utrustad med ett nödstopp ska du fästa dess band till dig själv omedelbart efter att ha kastat loss förtöjningslinorna. Se motormanualen för detaljerade anvisningar.

Det är väldigt viktigt att båten stannar om du av någon anledning faller överbord eller snubblar ombord, särskilt om du är ensam. Dock ska du komma ihåg att lossa bandet från handleden innan du förtöjer i en kaj eller på en strand, så att motorn inte stannar oavsiktligt.

Oavsiktlig aktivering av nödstoppet under normal drift kan inträffa och kan leda till farliga situationer, inklusive:

- Plötslig förlust av rörelse framåt – passagerare, särskilt de som sitter i fören, kan oväntat kastas framåt. I allvariga fall kan personer kastas överbord och riskera att skadas av växellådan eller propellern.
- Förlust av kraft och styrning – detta kan vara kritiskt under utmanande förhållanden som hög sjö, starka strömmar eller kraftiga vindar.
- Minskad manövrerbarhet vid dockning – oväntad motoravstängning kan leda till förlust av kontroll vid närmande av bryggor eller andra fartyg.

Nödstoppet är konstruerat för att stoppa motorn omedelbart om linan dras med tillräcklig kraft för att lossna från brytaren. Denna funktion hjälper till att förhindra olyckor om föraren faller överbord eller tappar kontrollen.

För att återställa nödstoppet trär du öglan i änden av linan runt nödstoppet och trycker upp nödstoppet igen. Nödstoppet kan också återställas utan säkerhetslinan genom att du trycker tillbaka nödstoppet till det övre läget om situationen kräver det.

Om båten är utrustad med en nödstoppsmodell som inte kan återställas utan linan måste du ha en reservlina ombord. Förvara reservlinan nära styrkonsolen för snabb åtkomst. Om båten inte levererades med en reservlina kan du be om en från återförsäljaren.

Informera alltid passagerarna om hur nödsystemet fungerar före avgång.

6.4.3.2 Navigera med hög hastighet

Även om båtarna har klarat CE-kraven för svängningstest i full fart rekommenderar Axopar Boats inte att du gör skarpa svängar i hög hastighet. När vissa hastighetsgränser överskrids kan en båt förlora sitt grepp, oavsett skrovkonstruktion. Detta kan få passagerarna att kastas ur båten, särskilt vid konfigurationer med endast en motor.

- Använd inte båten om den har en motor med en högre märkeffekt än den som anges på kapacitetsskylten.
- Navigera inte båten med hög hastighet om motorns riggvinkel är negativ (fören nedåt).
- Navigera inte i topphastighet på vattenvägar med mycket trafik eller om sikten är begränsad på grund av väderförhållanden eller vågor.
- Minska hastigheten och kölvattnet som en artig gest och även för din och andras säkerhet.
- Uppmärksamma och följ hastighetsbegränsningar och förbud associerade med svall.
- Följ reglerna och kraven för sjövägar i COLREG (internationella sjövägsregler för förhindrande av kollisioner till sjöss [motsv. Sjötrafikföreskrifterna]).
- Se alltid till att ha utrymme nog för att undvika kollisioner och stanna, samt utföra avvärjande manövrar.
- Använd alltid ett nödstopp om det finns tillgängligt.
- Minska hastigheten vid höga vågor, för större bekvämlighet och säkerhet.
- Lär dig båtens hastighetskapacitet. Använd denna kunskap för att kryssa ekonomiskt och säkert.
- Undvik höga hastigheter med stora roderrörelser när du navigerar bakåt eftersom detta utgör stora påfrestningar på rodret och styrmekanismen.
- Undvik att utföra plötsliga styrmanövrar i höga hastigheter.
- Upphåll dig inte i fören när du håller höga hastigheter.

Undvik plötsliga ändringar i färdriktningen vid hög hastighet. Låt båten stanna och motorvarvtalet sjunka innan du växlar mellan fram- och bakväxeln. Annars sätter du stor påfrestning på motorn, vilket kan orsaka motorstopp. I värsta fall kan havsvatten strömma in i motorn.

En högerstyrd propeller roterar medurs och en vänsterstyrd propeller roterar moturs, sett från aktern. Propellerns rotation är kritisk för styrningen av båten. Den högerstyrda propellern trycker båtens akter styrbord när motorn kör mot fören och babord när motorn kör akterut. Propellerns rotationsriktning har stor påverkan på vändradien. En högerstyrd propeller ger en mindre vändradie mot babord än mot styrbord. Detta är även känt som propellerns skovelhjulseffekt.

Båtens propellrar har en stor framdrivningskraft som ger en kraftig acceleration. Beakta detta för att undvika farliga situationer som kan uppstå på grund av detta.



En snurrande propeller utgör livsfara för en badande eller en person som fallit överbord.

Använd nödstoppet för att stänga av motorn när någon klättrar ombord.

6.4.3.3 Navigera i kraftig sjögång

Navigera aldrig ut i kraftig sjögång om du är osäker på huruvida båten och personerna ombord kan hantera det. Följ dessa enkla regler.

- Var väl förberedd.
- Kom ihåg att surra fast lös utrustning.
- Ha alltid drivankare och annan nödutrustning lätt till hands.
- Undvik vågor som dyker upp nära land och över grund.

- Om stora vågor föreligger ska alltid hastigheten minskas för att garantera säkerheten för personerna ombord.
- Använd trimplanet för att trimma ned fören och minska skrovets stötar i motsjö.

Navigera i motsjö

- Anpassa hastigheten enligt vågornas storlek.
- Justera trimvinkeln till vågornas storlek. Undvik vågor rakt från sidan.

Navigera i medsjö

Kom ihåg att hålla fören högt i medsjö. Undvik att slå mot vågorna och håll låg fart. Vid behov kan du lägga ut drivankare för att minska farten.

Planande båttyper kan vara extra utsatta vid hård medsjö. Båtens akter lyfter och rodret svarar inte, varpå båten broachar samtidigt som fören går kraftigt ned i en vågdal.

6.4.3.4 Manövrera i trånga farleder

När du manövrerar båten i trånga farleder ska motorvarvtalet hållas så lågt som möjligt så att styrningen är lugn och säker.

I förhållanden med svåra vindar och strömmar är det ibland nödvändigt att hålla högre varvtal för att utnyttja motorns effekt. Då är det viktigt att styrningen utförs snabbt och med precision så att båten inte t.ex. genom avdrift försätter dig i besvärliga situationer.

En god regel innan du inleder en manöver under besvärliga förhållanden, är att tänka igenom situationer som kan uppstå. Beakta vind- och strömförhållanden och bestäm redan i förväg vilken manöver som ska göras. Det är också viktigt att informera den övriga besättningen om vad de ska göra i olika situationer.

Tänk på att båtens stabilitet kan försämrans vid bogsering.

⚠ OBSERVERA

Även halkskyddade ytor kan vara hala när däckets är vått.

6.4.4 Sikt från förarplatsen

De internationella reglerna för förhindrande av kollisioner till sjöss (COLREG) kräver att man hela tiden håller ordentlig utkik och följer regeln *företräde*.

Bland annat följande faktorer kan minska sikten avsevärt:

- Båtens trimvinkel
- Trimplansvinkel
- Last och lastens placering
- Hastighet
- Snabb acceleration
- Övergång från skrovhastighet till planingshastighet
- Sjögång
- Regn och åskväder
- Mörker och dimma

- Inre belysning vid mörkernavigering
- Placering av gardiner
- Personer och utrustning som skymmer sikten för båtföraren.

Om båten körs med klar planingshastighet kan förarens sikt blockeras av fören. Trimplan och motortrim kan användas för att sänka fören.

⚠ VARNING

Sikten i sittande position är begränsad. Håll utkik och kontrollera båtens trimning vid behov.

⚠ VARNING

Gör endast små justeringar av trimplanernas position åt gången. Om du håller trimplansknappen nedtryckt för länge kan det göra att du delvis förlorar kontrollen över båten.

⚠ VARNING

Sikten i sittande position vid förarplatsen är begränsad. Undvik allvarliga skador eller dödsfall på grund av kollisioner. Du kan behöva styra i stående position för att hålla utkik, enligt vad som krävs i trafiklagen.

6.4.5 Använda trimplanen

En båt behöver inga trimplan för att komma upp i planing eller ge god prestanda. Rätt använda är trimplan ändå utmärkta hjälpmedel.

Det är framför allt i två situationer som trimplanen bör användas:

- När man vill trimma ned fören vid besvärlig sjögång och i farter mellan planingströskeln och marschfart.
- Vid kraftig sidvind.

En planande båt lutar alltid mot vinden vid kraftig sidvind. Detta försämrar båtens sjöegenskaper och därför ska båten hållas så plant som möjligt i sidled. Genom att trycka ned trimplanen på lovarts sida pressas båten tillbaka till normalt gångläge.

När fören ska pressas ned används båda trimplanen parallellt. Kör först upp båda trimplanen helt och därefter ned i korta sekvenser, så att du hela tiden har kontroll över hur båten påverkas. Vid navigering i medsjö ska båda trimplanen alltid vara helt uppfällda. Detta för att undvika att båten "punkterar" vågen vid kraftig medsjö, vilket kan leda till okontrollerade inbromsningar. Därför ska båten navigeras med fören högt i medsjö.

6.5 Förebygga fall överbord

Båtens arbetsdäck är ytor där personer kan röra sig medan båten manövreras.

I bilden visas arbetsdäcken i grått.

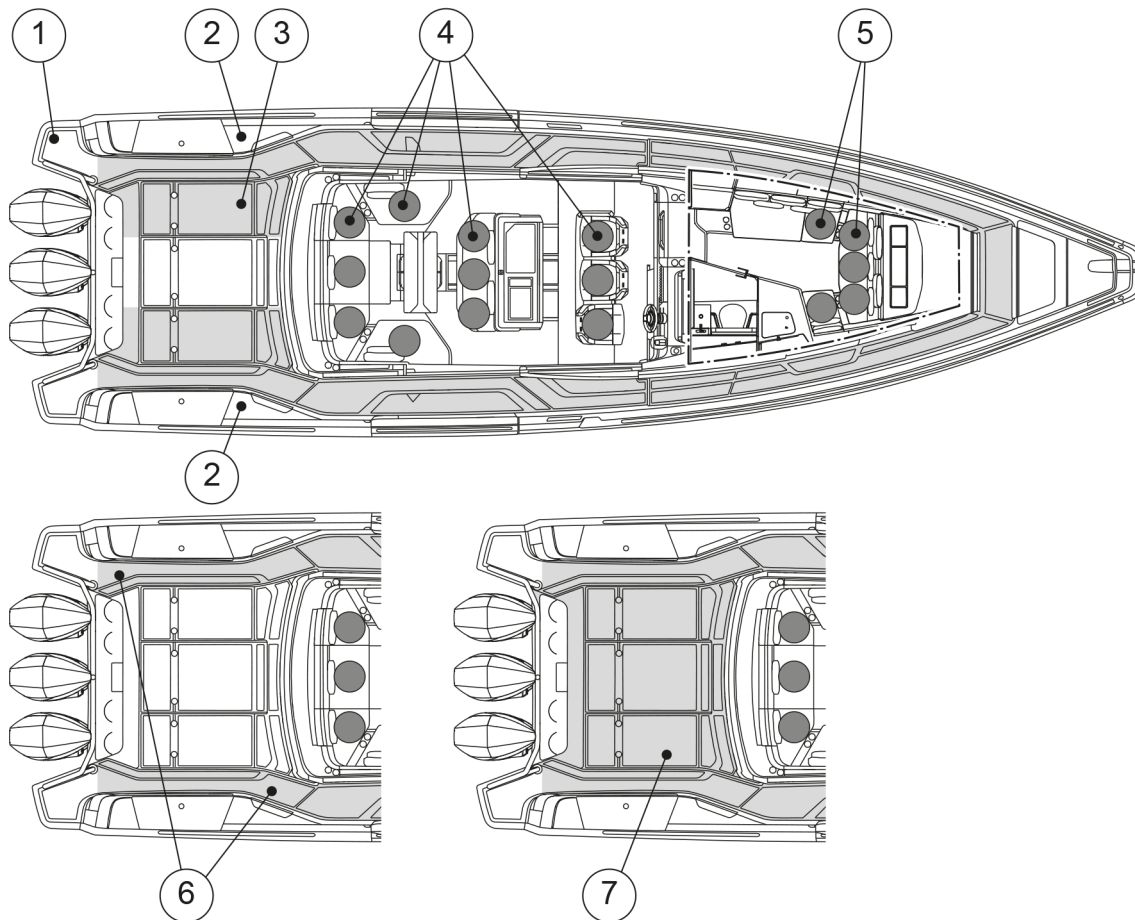

- (1) Badstege
- (2) Kopplingspunkter
- (3) Arbetsdäcksområde (alternativ med öppet akterdäck och bänk på akterdäck)
- (4) Sittplatser
- (5) Säten i förruffen
- (6) Arbetsdäck (tillval ruff i akterdäck)
- (7) Arbetsdäck (tillval med U-formad soffa och bord)

Båten är försedd med räcken och en hög reling förutom i öppna akterområdet. Om du behöver vara på akterdäck i dåligt väder ska du fästa din flytvästsele till fästpunkterna i akterhörnen.

Det är inte rekommenderat att röra sig på akterdäckets aktersida eller på fördäcket under körning.

Om båten är utrustad med akterdäcksgindrar ska dessa hållas stängda under körning.

Om en person faller överbord är det enklaste sättet att ta sig upp igen via badstegen. Stegen kan även dras ned från vattnet.

Vistelse på däck

⚠ VARNING

Det rekommenderas att inte förbli i båtens för vid hastigheter över 30 knop.

⚠ FARA

En snurrande propeller utgör livsfara för en badande eller en person som fallit överbord.

- Använd nödstoppet.
- Stäng av motorn när någon klättrar ombord.



Om soldäcksdynorna på bordet i fördäck är monterade ska en högsta hastighet på 15 knop hållas för att undvika att dynorna eller bordet lossnar under högre hastigheter eller vid höga vågor.

6.6 Ankring, dockning och förtöjning

6.6.1 Fästpunkter

Fästpunkter (eller knapar) finns på aktern, midskeppet och fören.

- Vid ankring eller bogsering är den framåtriktade kraften 51,8 kN.
- Vid förtöjning är den framåtriktade kraften 42,3 kN.
- Vid förtöjning är den bakåtriktade kraften 36,1 kN.

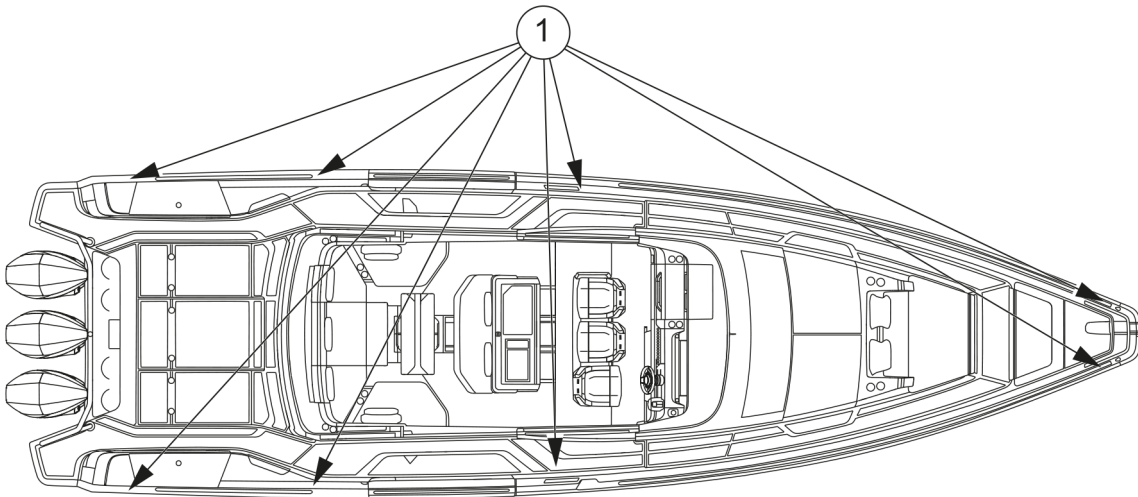

(1) Fästpunkter

⚠ OBSERVERA

Brotthållfastheten hos linor ska i allmänhet inte överstiga 80 procent av fästpunkternas brotthållfasthet.

6.6.2 Dockning

Informera alltid besättningen om hur du tänker lägga till. Fendrar och minst en förtöjningslina i vardera för och akter skall finnas på plats innan du anländer till bryggan.

Det är alltid lättast att lägga till mot vinden. Försök att hålla fören rakt mot vindriktningen och hålla så pass hög fart att båten följer rodrets rörelser. Om fören vänds i någon riktning ska du backa ut och försöka på nytt. Lägg till med fören först och se till att snabbt få en lina i land.

Om du måste lägga till i sidvind är det lite svårare att manövrera. Gå inte in parallellt med bryggan för att låta båten driva mot bryggan, då det alltid finns risk att vinden vänder fören mot andra båtar eller mot bryggan. Försök istället manövrera båten så att vinden kommer rakt akterifrån. Då kan båten styras rakt, eftersom vinden hjälper till att hålla båten på kurs. Det är bra att ha en medhjälpare på fördäck som snabbt kan hoppa iland och vända fören i önskad riktning efter att båten stannat helt.

Försök alltid undvika kraftiga gaspådrag, för i allmänhet räcker det att köra fram och bak på tomgång. Häftiga gaspådrag kan leda till panikartade manövrar.

⚠ OBSERVERA

Draghållfastheten hos linor eller kättingar får i allmänhet inte överstiga draghållfastheten för aktuell fästpunkt.

6.6.3 Kontrollista: Innan ankring

1. Kontrollera på sjökortet att ankring är tillåten i området.
2. Lyssna på väderleksrapporten för området och ta hänsyn till hur vindförhållanden förväntas bli.
3. Sätt på ekolodet.
4. Studera hurudan botten är och försäkra dig om att ankaret kan få fäste.
5. Kontrollera att säkerhetskedjan har lossats från ankaret.
6. Sänk inte ankaret i vattnet förrän du är framme vid den tilltänkta ankringsplatsen.
7. Släpp ut tre gånger så mycket ankarlina som vattnet är djupt.
8. Kontrollera att ankaret har fått fäste genom att koppla i motorns backväxeln (gäller endast ankare i fören).
9. Notera din position på GPS-enheten. Kontrollera regelbundet att båten inte har flyttat på sig.
10. Sätt ekolodet i positionen "Anchor Watch" (ankarlarm).

⚠ VARNING

Fäst ankaret på ett sådant sätt att det alltid sitter ordentligt på båten. Ett ankare som faller av medan det kastas/dras upp kan orsaka allvarliga skador på båten och dödsfall bland besättningen.

6.6.4 Bogsering och förtöjning

⚠ OBSERVERA

När du bogserar en annan båt eller själv blir bogserad, använd alltid låg fart. Om du bogserar en båt med deplacementskrov får hastigheten aldrig överstiga dess skrovhastighet.

- Bogseringslinan måste alltid fästas på så sätt att den kan lossas under belastning. Det är på ägarens och användarens ansvar att säkerställa att förtöjnings-, bogserings- och ankarlinor, ankarkättingar och ankare lämpar sig för båtens avsedda användning.
- Kom alltid ihåg att båtens stabilitet kan försämrans när den bogseras.

7 Underhåll

7.1 Rengöring och underhåll av gelcoat-beläggningen

Båtens gelcoat-beläggning utsätts för miljöförhållanden som under vissa omständigheter kan leda till försämring av ytan. Med tiden kan dessa yttre faktorer som saltvatten, hög UV-exponering och temperaturvariationer påverka gelcoat-beläggningen.

I allmänhet bör gelcoat hålla i 3 år utan att visa några signifikanta tecken på gulning, kritning eller annan försämring under normala förhållanden.

NOTERA

Rengör och underhåll alla gelcoat-beläggningar på båten regelbundet.

Om den regelbundna rengöringen och underhållet försummas, eller om båten utsätts för vissa miljöförhållanden där den ligger i kaj, kan försämring av beläggningens finish såsom blekning, missfärgning och bräcklighet bli synlig med tiden.

- Tvätta och rengör båten efter varje resa, och varje vecka om den förvaras utan täckning utomhus.
- Vaxa båten två gånger om året om den används året runt, annars årligen.
- Inspektera gelcoat-beläggningen årligen avseende tecken på försämring, såsom bräckliga ytor eller ändrade färgtoner.
- Små repor eller missfärgningar kan åtgärdas genom polering eller putsning.
- Allvarliga repor, missfärgning eller oxidation kan kräva våtslipning innan polering, putsning och vaxning.
Våtslipning rekommenderas att utföras av Axopar återförsäljaren eller en utbildad yrkesperson.
- Håll gelcoat-beläggningen i skugga eller täck den med en presenning när båten inte används.
Använd inte plast eller annat icke-poröst material, som kan fånga fukt mellan täckningen och ytan.

Tvättning

NOTERA

Använd ett rengöringsmedel speciellt framtaget för båtar. Använd inte hushållsrengöringsmedel, klor, syror eller liknande eftersom de kan skada båtens yta på grund av deras olämpliga pH-värde.

Tvätta båten efter varje resa med ett mildt rengöringsmedel. Späd rengöringsprodukten med färskvatten enligt anvisningarna på produktmärkningen.

1. Skölj däck och skrov med färskvatten för att ta bort lös smuts.
2. Tvätta ytorna med den utspädda rengöringsprodukten och en mjuk borste.
3. Skölj av med färskvatten.

Vaxning

Vaxning av gelcoat-beläggningen återställer glansen och skyddar finishen. Använd endast vax som rekommenderas för gelcoat och följ anvisningarna noggrant.

Vax kan antingen appliceras för hand med en ren trasa eller med en oscillerande polermaskin.

NOTERA

Om du använder en polermaskin ska du inte överskrida 1 200 varv/minut. Om du använder ett högre varvtal kan gelcoaten brännas.

NOTERA

Vaxa aldrig en gelcoat-beläggning i direkt solljus.

1. Applicera vax och vänta i några minuter tills vaxet ser torrt ut.
2. Polera vaxet antingen för hand med en ren trasa eller med en polermaskin.
Polera i cirkulära rörelser tills ytan är ren och blank.
3. Avsluta med att torka bort eventuella vaxrester med en ren trasa.

Putsning och polering

Små repor eller missfärgningar kan åtgärdas genom att putsa och polera båten. Om ytan har kraftig missfärgning eller oxidation rekommenderas våtslipning före putsning och polering.

- Putsmedel tar bort små repor och missfärgningar.
- Polermedel innehåller slipmedel och tar bort djupare repor eller oxidation.
Polermedel kan till exempel användas för att ta bort repor på skrovet orsakade av fendrar.
- Efter att ha använt polermedel, använd putsmedel för att uppnå bästa möjliga finish.
- Följ produktinstruktionerna till medlet noggrant.

Puts- och polermedel kan antingen appliceras för hand med en ren trasa eller med en oscillerande polermaskin med en putsskiva.

NOTERA

När du använder en polermaskin, överskrid inte 1 200 varv/minut. Om du använder ett högre varvtal kan gelcoaten brännas.

NOTERA

Putsa eller polera inte en gelcoatytta i direkt solljus.

1. Applicera puts- eller polermedel på ytan och vänta i några minuter tills den ser torr ut.
2. Putsa eller polera medlet antingen för hand med en ren trasa eller med en polermaskin med en putsskiva.
Polera i cirkulära rörelser tills ytan är blank.
3. Vaxa ytan.

Våtslipning

NOTERA

Våtslipning rekommenderas att utföras av Axopar återförsäljaren eller en utbildad yrkesperson.

Allvarliga repor, missfärgning eller oxidation av gelcoat-beläggningen kan kräva våtslipning. Våtslipning kan göras antingen för hand eller med en maskin.

NOTERA

När du använder en maskin, överskrid inte 1 200 varv/minut.
Om du använder ett högre varvtal kan gelcoaten brännas.

NOTERA

Våtslipa aldrig en gelcoat-beläggning i direkt solljus.

1. Spraya vatten på området som behöver slipas.

NOTERA

Håll ytan kontinuerligt fuktig medan du slipar.

2. Slipa ytan med ett sandpapper med 1000 korn (till exempel Mirka Abralon).
Om du använder en maskin, använd ett lågt varvtal för att få bästa resultat.
Fortsätt slipa tills hela ytan är lika matt.
3. Slipa ytan med ett finare sandpapper, 1400 korn.
4. Slipa ytan en gång till med ett ännu finare sandpapper.
Detta sparar tid under polering och putsning.
5. Efter slipning, när ytan ser lika matt ut, skölj ytan med färskvatten och låt torka.
6. Polera och putsa ytan för att få tillbaka glansen.
7. Vaxa ytan.

7.2 Antifouling

Att måla din båts skrov med antifouling-färg är värt att överväga om din båt ligger större delen av säsongen i vatten.

Båtar som ofta lyfts upp ur vattnet och sjösätts igen under båtsäsongen kan påverkas av antifouling-oxidation. Ur vattnet kommer bottenfärg att oxidera, vilket förhindrar att biociden frigörs. Detta bidrar till att bottenfärgen sakta förlorar sin effektivitet. Följ färgtillverkarens specifikationer för sjösättning.

Antifouling slits ned gradvis med tiden, beroende på faktorer som platsen där båten används och hur ofta båten används. Som en tumregel håller antifouling en säsong när den väl applicerats. När antifouling ska målas om är det viktigt att använda samma antifouling-färg som den befintliga antifoulingen eller att skrubba bort gammal antifouling-färg ned till gelcoat. Om olika antifouling-färger används finns det en risk att färgernas sammansättning är oförenlig, vilket gör att antifouling-färgen inte fungerar.

Kontakta din närmaste återförsäljare från Axopar för frågor relaterade till ommålning av antifouling och tillståndsbesiktning.

7.3 Underhåll av innerutrymmen

7.3.1 Träinredning

Inredningsdetaljer på båten, som skåpdörrar, frontutdrag och trälistor, är tillverkade av oljat trä.

- Rengör träinredningen med en fuktig trasa och en liten mängd tvållösning.
- Behandla träytan igen en gång om året för att skydda träet.

7.3.2 Plast och målade ytor

1. Vät ytan jämnt med vatten innan rengöring.
2. Ta bort fläckar.
 - Ta bort vanliga fläckar med en borste och ett något utspätt rengöringsmedel.
 - Avlägsna fett med en borste eller svamp och fönsterrengörare.
3. Rengör ytan efteråt med en svamp och vatten.
4. Torka rent med en trasa.

7.3.3 Tyger

Inredningstyger ska tvättas enligt särskilda tvättanvisningar (som anges på tyget).

Om anvisningarna inte är synliga:

1. Tvätta i 40 °C med en låg centrifugeringscykel.
2. Låt hänga och droptorka.

Materialet kan krympa något. Vill du undvika krympning kan du ta tyget till en kemtvätt.

7.3.4 Dörrar och luckor

- Rengör spåren för skjutdörrar och luckor regelbundet och smörj om nödvändigt.
- Smörj handtag och lås med vanligt låssmörjmedel.

7.4 Underhålla täckningen



Nya täckningar kan inledningsvis läcka, då sömmarna måste svälla.

Vid användning

För att förebygga snabb förslitning av täckningen ska den fästas ordentligt i upppackat läge för att inte fladdra.

Efter användning

NOTERA

- Låt torka hängandes. Använd aldrig torkskåp eller strykjärn för att påskynda torkning.
- Försäkra dig om att täckningen är helt torr innan den stuvas ned. Om täckningen stuvas fuktig kan mögelskador uppstå.
- Förvara täckningen på ett torrt ställe inomhus under vintern.

7.4.1 Rengöra täckningen

Täckningen ska rengöras noggrant två eller tre gånger om året.

NOTERA

Använd aldrig högtryckstvättar eller kemiska rengöringsmedel.

1. Låt täckningen ligga i blöt i minst 24 timmar.
2. Efter blötläggning, tvätta insidan och utsidan av täckningen med en svamp eller en mjuk borste. Använd en mild tvållösning och rikligt med vatten, max. 30 °C.
3. Skölj grundligt med färskvatten.
Blanda 12 % ättika med vattnet i den sista sköljningen för att neutralisera tvålrester.
4. Häng upp täckningen och låt den droptorka.

7.5 Skydda metalldelar under vatten

Båtens metalldelar under vatten, såsom skrovgenomföringar, sjökranar, trimroder, motorns interna komponenter och propellrar utsätts för elektrolytisk korrosion. Elektrolys och galvanisk korrosion (korrosion av olika metaller i saltvatten) kan förekomma i havsmiljön på grund av yttre faktorer såsom läckströmmar, förorenat vatten eller närhet till andra båtar. Det är viktigt att båtägaren är medveten om fenomenet, eftersom det kan orsaka allvarliga försämringar med tiden.

Tecken på elektrolytisk korrosion är till exempel vit, pulverformig substans på exponerad metall som propellrar eller brytare, eller undervattensskrov och sjökranar som blir grönaktiga. Om korrosionen har gått långt kan även djupa gropbildningar uppstå på ytan.

Båtarna är utrustade med offeranoder för att skydda metalldelarna från galvanisk korrosion. Dessutom har båtar utrustade med landström galvaniska isolatorer för att stoppa lågspänningsströmmar från att flöda genom båten.

Alla metalldelar under vatten måste inspekteras årligen avseende tecken på korrosion. Dessutom rekommenderas att undervattensskrov och sjökranar bytas ut vart 5:e år. Se avsnittet **Förhindra korrosion** för mer information.

7.6 Förhindra korrosion

Offeranoder är installerade på båtens trimroder och motorer för att skydda metalldelar från korrosionsskador. Anoderna behöver bytas ut regelbundet eftersom de slits ut för att skydda andra metalldelar.

- Inspektera anoderna varje månad.
- Byt ut dem när ungefär femtio procent av anoden har förfallit.

I allmänhet behöver anoder bytas ut en gång om året i sötvatten och oftare i saltvattenmiljö. Om det finns en ökning av förbrukningshastigheten kan det vara ett tecken på elektriska problem och grundorsaken bör undersökas.

7.7 Förebygga frostsador

- Slagpumpssystemet är utrustat med ett vattenlås på slangen.
 - Lossa slangen och dränera vattnet helt ur vattenlåset samt kör pumparna torra. Annars kan pumparna frysa sönder.
- Skruva loss frostpluggen på duschbeslagens undersida.
 - Om ingen frostplugg finns, skruva loss duschslangen.
- Dränera vattentanken och alla andra komponenter som innehåller vatten för att undvika frostsador.
- Kör färskvattenpumpen torr för att dränera den på vatten.
- Försäkra dig om att vatten under inga omständigheter finns kvar i båten. Lämna ruffluckorna delvis öppna.

7.8 Kontrollista: Bocka av inför vintern

- Tvätta skrovet och underdelen omedelbart efter att ha lyft båten ur vattnet.
- Tvätta alla invändiga delar, inklusive under golvbrädorna.
- Lämna alla skåp, lådor, hytt- och garderobsdörrar öppna.
- Ta bort mattorna.
 - Förvara mattor och dynor på ett torrt ställe inomhus.
 - Om detta inte är möjligt, se till att dynorna är torra och ställ dem på högkant.
- Koppla ur och serva luftkonditioneringen.
 - Stäng av strömmen och koppla bort strömförsörjningen.
 - Stäng bottenventilerna.
 - Töm kylvattenkretsarna och pumparna, eller fyll dem med frostskyddsmedel.
 - Läs de mer detaljerade instruktionerna i tillverkarens handbok.
- Koppla ur och serva kylan.
 - Stäng av strömmen och koppla bort strömförsörjningen.
 - Frosta av kylan.
 - Rengör och torka utsidan och insidan av kylan.

- Töm och torka kondensatvattenbrickan.
- Lämna dörren lite på glänt för ventilation.
- Läs de mer detaljerade instruktionerna i tillverkarens handbok.
- Säkerställ god ventilation i båten.
- Se till att det inte finns något vatten under bränsletanken. Eventuellt vatten kan sugas ut med hjälp av sugröret som är fäst på tankens utsida.
- Kontrollera att O-ringen av gummi mellan bränsletankens inlopp och bränsletanklocket är intakt. Annars finns det risk att vatten kommer in i bränsletanken.

NOTERA

Om batterier lämnas ombord ska du se till att de är fulladdade eftersom de annars kan frysa och spricka.

7.9 Kontrollista: Innan sjösättning

1. Ta bort presenningen i god tid innan sjösättning.
2. Tvätta skrovet med vanligt schampo och en mjuk borste.
3. Vaxa skrovet om nödvändigt.
Använd vanligt båtvas.
4. Om det finns små repor på skrovet eller om vissa delar av gel-beläggningen på ytan har förlorat sin lyster ska skurmedel användas på dessa områden innan polering.
5. Måla underdelen med antifouling-medel.
6. Om batterierna har tagits bort ska de sättas tillbaka och cellernas elektrolytnivå kontrolleras.
Kontrollera batteriernas tillstånd.
7. Kontrollera alla kablar, klämmor, motorfästen och andra fästdon.
8. Kontrollera styrningen innan sjösättning.
9. Kontrollera instrumenten.
10. Stäng alla pluggar för vattendränering.
11. Kontrollera att bottenventilerna sitter ordentligt och är i ordning samt titta efter frostsador.
12. Kontrollera alla rör, slangar och ventiler.
13. Gör en anteckning om eventuella frostsador.

7.10 Korrektivt underhåll

7.10.1 Kritansamling

Ett fint skurmedel liksom ett mildt rengöringsmedel minskar vittringen och kritansamlingen på ytan.

NOTERA

Applicera inte skurmedel i direkt solljus.

- Använd endast finkornigt medel och var noga med att följa anvisningarna på etiketten.
- Vaxa efter skurning för bästa resultat.

7.10.2 Repor och hack

De flesta repor och hack kan avlägsnas genom att använda skurmedel följt av vaxning.

7.10.3 Fläckar

De flesta fläckar kan avlägsnas genom att tvätta med ett mildt rengöringsmedel.

- Vid svåra fläckar, använd ett mjukt slipande rengöringsmedel och vaxa sedan för att återställa den ursprungliga glansen.
- För icke-vattenlösliga fläckar av fett, olja och gummi, använd lösningsmedel såsom acetone, tvättsprit, toluen eller xylen och sedan ett mildt rengöringsmedel.
 - Om dessa lösningsmedel inte är effektiva kan du försöka med skurmedel eller fint sandpapper och sedan vaxa.

7.10.4 Djupa märken, urgröppningar och hål

Djupa märken, urgröppningar och hål ska repareras av fackman.

Gel-beläggningar kan repareras av fackmän och i de flesta fall går reparationen obemärkt.

NOTERA

I de fall då skadan har trängt igenom gel-beläggningsslagret ska ytterligare exponering för vatten eller kemikalier undvikas.

Underlåtenhet att uppmärksamma denna säkerhetsåtgärd kan leda till omfattande och potentiellt kostsamma skador på den underliggande laminatstrukturen.

8 Miljö

Vid hantering av miljöfarliga ämnen som bränsle, olja, lösningsmedel, fett eller bottenbeläggning ska följande beaktas:

- Läs alltid anvisningarna för varje produkt noggrant och hantera produkten varsamt.
 - Se till att alla använda förpackningar, burkar och liknade föremål kasseras vid avsedda avfallspunkter.
 - Är du inte säker på huruvida produkten är farlig ska du kontakta leverantören eller försäljaren av produkten.
- Svallvågor från båtar sliter på kustremsan och skapar problem för andra båtar nära dig.
 - Justera alltid hastigheten till rådande förhållanden och omgivningen för att undvika onödiga svallvågor.
- Navigera alltid båten med det mest ekonomiska motorvarvtalet och ta med rådande förhållanden i beräkningen, för att undvika onödiga utsläpp och onödigt buller.
- Se till att motorn underhålls på lämpligt sätt med jämna mellanrum så att buller- och utsläppsnivåer är minimala.
 - Läs manualen från motortillverkaren noggrant.
- Som båtägare ska du vara medveten om lokala miljölagar och respektera riktlinjer för god praxis.
 - Töm aldrig septiktanken eller svartvattentanken i sjön/havet.
 - Bekanta dig med de internationella regelverken för förebyggande av havsförorening (MARPOL) och följ dessa regelverk.
- Undersök alltid källan till eventuella oljeläckor så snart som möjligt.
- Kassera återvunnen utspild olja på rätt sätt.
- Förvara oljeabsorberande dukar eller rullar ombord.
- Kasta aldrig olja, färg eller andra kemikalier som är potentiellt skadliga för miljön överbord. Sanktioner finns på plats i de flesta delar av världen för dem som inte följer denna regel!

VARNING

All olja måste behandlas som kemiskt avfall.

8.1 Krav för Nordamerika

EPA-standarder anger att i sötvattensjöar, sötvattenbassänger eller andra sötvattenreservoarer vars inlopp eller utlopp förebygger inträdet eller utträdet av sjötrafik som är föremål för denna bestämmelse, eller i floder där mellanstatlig sjötrafik som är föremål för denna bestämmelse inte är möjlig, ska marina sanitetsanordningar som godkänts av USA:s kustbevakning installeras på alla fartyg och utformas och användas för att förebygga utsläpp av toalettavfall överbord, vare sig behandlat eller obehandlat, eller eventuella avfall som framställts ur toalettavfall.

EPA-standarderna anger vidare att detta inte ska tolkas som att förbjuda förekomst av kustbevakningscertifierade genomströmningsanordningar som har säkrats för att förhindra sådana utsläpp. De anger vidare att vatten där kustbevakningscertifierade marina sanitetsanordningar som tillåter utsläpp är tillåtna inkluderar kustvatten och flodmynningar, de stora sjöarna och sammankopplade vattenleder, sötvattensjöar och reservoarer som är tillgängliga genom slussar och andra rinnande vatten där fartyg föremål för denna bestämmelse kan navigera mellan stater (40 CFR 140.3).

9 Kontrollistor

9.1 Kontrollista: Brand i motorn

- Stoppa motorn.
- Styr upp båten mot vinden om möjligt.
- Försäkra dig om att alla passagerare har flytväst.
- Vid behov:
 - Evakuera passagerare.
 - Ring efter sjöräddning.
- Stäng av bränsle- och huvudströmbrytarna.
- Släck elden.
- Vänta tills du är helt säker på att elden är släckt innan du öppnar motorkåpan.
Öppna motorkåpan försiktigt och var beredd att använda den handhållna brandsläckaren vid behov för släckning efter brand.
- Släck eventuellt glödande eld med vatten.

9.2 Kontrollista: Efter brand

- Öppna luckor och fönster för bättre ventilation.
- Inspektera båten och dess utrustning och reparera eventuella skador.
- Kontakta lokala myndigheter vid behov.
- Se till att brandsläckningsutrustningen fylls på eller ersätts efter användning.

9.3 Kontrollista: Efter jordning

Om båten kolliderar med en klippa kan skadan vara väl synlig men också dold.

- Se till att alla ombord bär flytväst.
- Kontrollera att alla ombord är uppe på däck.
- Ring vid behov ett nödsamtal eller använd en nödsignalanordning.
- Kontrollera omedelbart efter läckor i länsen efter en kapsejsning. Även om länsumpen inte är dimensionerad för läckage kan du försöka tömma båten med hjälp av den.
- Stoppa motorerna och lyft upp dem ur vattnet.
- Stäng av alla elektriska huvudströmbrytare.
- Om du kan frigöra båten efter en kollision med en klippa ska du kontrollera skicket på motorn.
- Inspektera båten med avseende på läckage.
- För att undvika ytterligare skador på motorn ska du inte framföra båten om du t.ex. upptäcker oljeläckage eller om motorns propellerblad är skadat.

- Om läckan är liten, båten är frigjord och minst en av motorena fungerar ska du navigera till närmaste land för att förhindra att båten sjunker.
- Om en livflotte finns tillgänglig och måste användas ska du förbereda den för användning.
- Om du upptäcker en läcka, stäng alla dörrar och luckor. Öppna dörrar och luckor kan leda till att båten sjunker snabbare.
- Gå inte in i båten om den har en läcka.
- Ring lokala myndigheter eller andra organ för bogseringshjälp.
- En sakkunnig person ska inspektera båten efter grundstötning. Även om det inte finns någon synlig läcka kan skrovet vara skadat och i behov av reparation.

**VARNING**

En stor läcka kan göra att båten sjunker snabbt. Gå inte in eller stanna inte kvar inne och använd flytväst.

9.4 Kontrollista: Reguljär inspektion innan båten lämnar hamn

Säkerhet

Försäkra dig om följande:

- Alla människor ombord har flytvästar.
- Vind- och vågförhållandena överskrider inte vad båtens kategori är utformad för.
- Nödstoppslinan är fäst vid föraren.
- Det finns en (eller flera) brandsläckare ombord och deras godkännande-/inspektionsdatum har inte utlöpt.
- Se till att ha erforderliga rep och ankare ombord.

Tömning och täthet

Kontrollera att:

- Inget vatten finns i slaget.
- Alla länsumpar är funktionella.
- Slaget inte visar tecken på läckage av bränsle eller olja.
- Däckluckorna är ordentligt stängda.

El och motor

Kontrollera att:

- Alla säkringar är intakta.
- Huvudbrytarna är på.
- Batterierna har tillräckligt med laddning.
- Motorn fungerar korrekt.
- Kylvattnet till motorn flödar som förväntat.
- Det finns tillräckligt mycket bränsle i tanken.

⚠ VARNING

Specificerad full tankkapacitet kanske inte alltid gäller, beroende på båtens trimning och last. Se till att bränsletanken alltid är minst 20 procent full.

9.5 Kontrollista: Efter att båten använts

Försäkra dig om att:

- Huvudbrytarna är av.
- Septiktankens utloppsventil är stängd.
- Inget vatten finns i slaget.
- Läns pumparna är funktionella.
- Däckets dränering fungerar korrekt och alla dräneringsventiler är öppna.
- Alla däckets luckor, kapellet och dörrarna är ordentligt stängda.

9.6 Kontrollista: Hantering av båten innan den lämnar hamn

För säker sjöfart under alla väderförhållanden ska lämplig ljudsignaleringsutrustning som överensstämmer med bestämmelserna (COLREG 1972) finnas ombord. Försäkra dig om att ljudsignaleringsutrustningen på båten följer dessa bestämmelser.

⚠ OBSERVERA

Enligt nationella bestämmelser i vissa länder är det lagkrav att alltid bära flytväst.

Kontrollera följande innan du lämnar hamn:

- Kontrollera att båten och dess utrustning är i sjödugligt skick.
- Lyssna alltid på långtidsväderprognoser när du planerar en längre resa.
- Försäkra dig alltid om att det finns tillräckligt med bränsle och färskvatten i tankarna.
- Kontrollera att alla föremål ombord är ordentligt stuvade och korrekt säkrade för att klara av tuffa sjö- och vindförhållanden.
- Försäkra dig om att badstegen har tagits ur vattnet innan du navigerar iväg.
- Försäkra dig om att ratten är korrekt vriden innan start.
- Alla personer ombord ska bära lämplig flytväst medan de befinner sig på däck.

9.7 Kontrollista: Innan ankring

1. Kontrollera på sjökortet att ankring är tillåten i området.
2. Lyssna på väderleksrapporten för området och ta hänsyn till hur vindförhållanden förväntas bli.
3. Sätt på ekolodet.
4. Studera hurudan botten är och försäkra dig om att ankaret kan få fäste.
5. Kontrollera att säkerhetskedjan har lossats från ankaret.
6. Sänk inte ankaret i vattnet förrän du är framme vid den tilltänkta ankringsplatsen.

7. Släpp ut tre gånger så mycket ankarlina som vattnet är djupt.
8. Kontrollera att ankaret har fått fäste genom att koppla i motorns backväxeln (gäller endast ankare i fören).
9. Notera din position på GPS-enheten. Kontrollera regelbundet att båten inte har flyttat på sig.
10. Sätt ekolodet i positionen "Anchor Watch" (ankarlarm).

⚠ VARNING

Fäst ankaret på ett sådant sätt att det alltid sitter ordentligt på båten. Ett ankare som faller av medan det kastas/dras upp kan orsaka allvarliga skador på båten och dödsfall bland besättningen.

9.8 Kontrollista: Bocka av inför vintern

- Tvätta skrovet och underdelen omedelbart efter att ha lyft båten ur vattnet.
- Tvätta alla invändiga delar, inklusive under golvbrädorna.
- Lämna alla skåp, lådor, hytt- och garderobsdörrar öppna.
- Ta bort mattorna.
 - Förvara mattor och dynor på ett torrt ställe inomhus.
 - Om detta inte är möjligt, se till att dynorna är torra och ställ dem på högkant.
- Koppla ur och serva luftkonditioneringen.
 - Stäng av strömmen och koppla bort strömförsörjningen.
 - Stäng bottenventilerna.
 - Töm kylvattenkretsarna och pumparna, eller fyll dem med frostskyddsmedel.
 - Läs de mer detaljerade instruktionerna i tillverkarens handbok.
- Koppla ur och serva kylan.
 - Stäng av strömmen och koppla bort strömförsörjningen.
 - Frosta av kylan.
 - Rengör och torka utsidan och insidan av kylan.
 - Töm och torka kondensatvattenbrickan.
 - Lämna dörren lite på glänt för ventilation.
 - Läs de mer detaljerade instruktionerna i tillverkarens handbok.
- Säkerställ god ventilation i båten.
- Se till att det inte finns något vatten under bränsletanken. Eventuellt vatten kan sugas ut med hjälp av sugröret som är fäst på tankens utsida.
- Kontrollera att O-ringen av gummi mellan bränsletankens inlopp och bränsletanklocket är intakt. Annars finns det risk att vatten kommer in i bränsletanken.

NOTERA

Om batterier lämnas ombord ska du se till att de är fulladdade eftersom de annars kan frysa och spricka.

9.9 Kontrollista: Innan sjösättning

1. Ta bort presenningen i god tid innan sjösättning.
2. Tvätta skrovet med vanligt schampo och en mjuk borste.
3. Vaxa skrovet om nödvändigt.
Använd vanligt båtvas.
4. Om det finns små repor på skrovet eller om vissa delar av gel-beläggningen på ytan har förlorat sin lyster ska skurmedel användas på dessa områden innan polering.
5. Måla underdelen med antifouling-medel.
6. Om batterierna har tagits bort ska de sättas tillbaka och cellernas elektrolytnivå kontrolleras.
Kontrollera batteriernas tillstånd.
7. Kontrollera alla kablar, klämmor, motorfästen och andra fästdon.
8. Kontrollera styrningen innan sjösättning.
9. Kontrollera instrumenten.
10. Stäng alla pluggar för vattendränering.
11. Kontrollera att bottenventilerna sitter ordentligt och är i ordning samt titta efter frostsador.
12. Kontrollera alla rör, slangar och ventiler.
13. Gör en anteckning om eventuella frostsador.

9.10 Kontrollista: Bränslesystem

Kontrollera bränslesystemet innan sjösättning och vinterförvaring:

- Säkerställ att bränslelocken har korrekt märkning.
- Kontrollera att bränslelocken sitter fast (med infästning eller kedja) så att de inte faller överbord.
- Kontrollera förekomsten av skador på O-ringar och tätningar.
- Kontrollera noggrant alla slangar, tändkylor, filter och anslutningar och rekommendera ersättning vid behov.
- Verifiera att ventilationskanaler fungerar korrekt och säkert.
- Kontrollera och luta om möjligt alla ventilationsbeslag.

VARNING

Undvik allvarliga skador eller dödsfall från brand eller explosion till följd av läckande bränsle. Sök efter läckor i systemet minst en gång om året.

9.11 Underhållslogg

I följande tabell presenteras regelbundna underhållsuppgifter. Om du känner dig tillräckligt säker kan du utföra alla dessa uppgifter själv. Om inte ska du kontakta närmaste Axopar-återförsäljare för hjälp.



Beroende på fartygsmodell och komponenter kanske inte alla uppgifter är relevanta.

UNDERHÅLLSLOGG	Frekvens				
	Varje resa	Varje månad	Var tredje månad	Var sjätte månad	Årligen
Uppgift som ska utföras					
Länssystem – Ta bort, rengör och inspektera länsumpen, backventilen och dess omgivning avseende skador eller skräp som kan minska pumpens prestanda.	●				
Avfallssystem – Byt ut de luftfria kolfiltren.					●
Avfallssystem – Kör maceratorpumpen.					●
Värmesystem – Kör värmaren i 10 minuter.		●			
Luftkonditioneringssystem – Rengör luftfiltret och sjövattnetfiltret och kontrollera om systemet läcker.		●			
Vattensystem – Rengör inline-filtret.			●		
Inspektera zinkanoder – Byt ut alla zinkanoder om 50 procent har ätits upp.				●	
Inspektion av brandsläckare					●
CO-larm – Håll in testknappen en sekund.			●		
Röklarm – Håll in testknappen i tre sekunder.			●		
Sjökranar – Vrid handtaget öppet och stängt.					●
Batterier – Laddningstillstånd, polerna är ordentligt fastsatta och fria från korrosion.					●
LPG-system – Kontrollera skicket på gasledning, kontakter och gasolavstängningsventil.					●
Bränslesystem – Kontrollera skicket på bränsleledningar, kontakter och bränsleavstängningsventiler.					●
Kontrollera om vatten finns i slaget på bränsletankutrymmet				●	
Betesbrunnspump – Kontrollera slangarnas och kopplingarnas skick.			●		
Gelcoat-vaxning				●	
Rengör skrov och däck från saltvatten	●				
Håll slaget torrt och rent	●				
Båtöverdrag – Rengör möbelklädseln och takluckans skydd				●	